

# Nice

NEMOVIBE  
NEMOVIBE/U

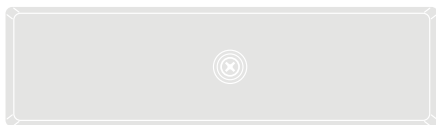

## Wind sensor

**EN** - Instructions and warnings for installation and use

**IT** - Istruzioni ed avvertenze per l'installazione e l'uso

**FR** - Instructions et avertissements pour l'installation et l'utilisation

**ES** - Instrucciones y advertencias para la instalación y el uso

**DE** - Installierungs- und Gebrauchsanleitungen und Hinweise

**PL** - Instrukcje i ostrzeżenia do instalacji i użytkowania

**NL** - Aanwijzingen en aanbevelingen voor installatie en gebruik

**Nice**

## 1 - GENERAL WARNINGS

■ **Important safety instructions: observe these instructions - improper installation can result in serious injury. ■ For personal safety it is important to observe these instructions. ■ Keep these instructions. ■** All installation procedures, connections, programming and maintenance of the product must be performed exclusively by a qualified technician! ■ The sensor is not a safety device capable of eliminating damage to the awning due to strong winds (indeed, a simple power failure can prevent the awning being automatically retracted). The sensor is rather part of an automation capable of protecting the awning and facilitating its use. ■ The manufacturer is not responsible for damage due to atmospheric events undetected by the device's sensors. ■ Never apply modifications to any part of the device. Operations other than as specified can only cause malfunctions. The manufacturer declines all liability for damage caused by makeshift modifications to the product. ■ Handle the product with care, making sure not to crush, strike or drop it. ■ Never place the device near sources of heat and never expose to naked flames. This may damage it and cause malfunctions. ■ The product is not intended for use by persons (including children) with reduced physical, sensory or mental capacities, nor by anyone with insufficient experience or familiarity. ■ Make sure that children do not play with the product. ■ We recommend that you check the condition of the batteries after long periods of inactivity, particularly after the winter. If they are flat, they need to be replaced - please refer to section 7.

## 2 - PRODUCT DESCRIPTION AND INTENDED USE

The product is a **wind sensor** intended for use in automation systems for awnings with Nice tubular motors and control units. **Any other use is to be considered improper and is strictly prohibited!** Nice declines all liability for damage resulting from improper use of the product and other than as specified in this manual. • The sensor is equipped with an integrated radio transmitter and autonomous power supply with two batteries. The product functions by detecting in real time any vibrations in the end part of the awning, generated by the force of the wind. When the value detected by the sensor exceeds the **set intervention** threshold, the sensor sends a "radio signal" to the receiver on the motor, which in turn issues a command for an UP manoeuvre.

### 3 - PRELIMINARY INSTALLATION CHECKS AND PRODUCT APPLICATION LIMITS

■ Read the technical specifications provided in the chapter “Product technical specifications” to check the application limits of the sensor. ■ The sensor is not compatible with older motors manufactured before June 2004 and with T10 control units. ■ In favourable conditions (in the open) the sensor’s radio range reaches up to 100 m. **Caution!** – Check that the zone is clear of other wireless devices transmitting on the same frequency, such as alarms, wireless headsets, etc.: they can further reduce the range or even block the transmissions of the device to the motor. ■ Ensure that the surfaces selected for installation are solid and guarantee a stable fixture. ■ Make sure that the sensor is protected against accidental impact.

### 4 - PRODUCT INSTALLATION

**Caution!** – Before installing the sensor, make sure that the sensor cannot be damaged or crushed when the awning enters the UPPER limit switch at the end of the closing manoeuvre.

■ **01.** Open the sensor by undoing the screw on the upper shell (fig. 1). ■ **02. Important** – Nemo Vibe must be installed on the outer face of the front bar of the awning (fig. 2); the sensor can also be installed on the inner face of the same bar, as long as it does not hinder total closing of the awning. • The sensor must be positioned near the right-hand or left-hand corner of the front bar of the awning (fig. 2). ■ **03.** Secure the upper shell of the sensor (the one with the electronics) on the bar of the awning, using a strip of double-sided tape, so that it can easily be moved during programming, if it is necessary to improve radio communication with the motor. ■ **04.** Perform sensor memorisation (section 5) and system calibration (section 6). ■ **05.** Mark the position of the sensor on the bar of the awning; then remove the sensor and the strip of double-sided tape. ■ **06.** Remove the seal from the lower base of the sensor; • secure this base in the position marked on the bar (fig. 3, 4, 5, 6). **Caution!** – Final securing of the sensor requires drilling the front bar of the awning. ■ **07.** Finally, replace the seal on the base, place the upper shell of the sensor on top and secure it with the screw provided.

### 5 - MEMORIZING THE SENSOR IN THE MOTOR RECEIVER

As for any other transmitter, the wind sensor’s radio code must be memorized in the receiver of the motor it controls, so that the sensor can send wireless commands. To memorise the sensor follow the “Mode I” procedure described in the manual of the tubular motor or associated receiver. Alternatively the following memorisation procedure can be used.

• **Procedure for memorising additional transmitters using an already memorised transmitter (fig. 8)**

**Caution** – This procedure may only be used if one or more radio codes have already been memorized in the tubular motor.

**Table A** - Setting the wind threshold

|        |  |       |       |       |       |       |       |       |
|--------|--|-------|-------|-------|-------|-------|-------|-------|
| (*1) → | 0 / 8  | 1 / 9 | 2 / A | 3 / B | 4 / C | 5 / D | 6 / E | 7 / F |
| (*2) → | Maximum <<<<<<<<<<<< Medium >>>>>>>>>>>> Minimum |       |       |       |       |       |       |       |

(\*1) - Position of the "Threshold" trimmer (4 / C = value set in the factory).

(\*2) - Sensitivity: **Maximum sensitivity** = the device reacts to all vibrations, including the weaker vibrations; **Minimum sensitivity** = the device reacts only to the strongest vibrations.

■ **01.** Hold down for 10 seconds button "P" (fig. 7) of the new sensor. ■ **02.** Press the button of a previously memorized transmitter 3 times (slowly). ■ **03.** Press the again the button "P" of the sensor to be memorized and check that the motor emits 3 signals(\*) (= memorization successful). **Note** – If the memory is full, the motor emits 6 signals(\*), notifying the user that memorisation of the new sensor is not possible.

(\*) – The signals may be "beeps" or small movements (depending on the motor model).

#### • **Checking that the sensor has been memorized (fig. 9)**

■ **01.** Shut off electrical power to the motor; wait for 2 seconds and restore power. ■ **02.** Send a command to the system and, while it is executing, press sensor button "P". Now, check that the motor immediately stops (= sensor memorized).

## 6 - CALIBRATING THE SENSOR

Once the sensor have been memorized, must be calibrated as follows.

### 6.1 - Regulating the sensibility to the wind

The sensor is provided with a calibration which is pre-set in the factory (see the value in **Table A**). Nevertheless, after installation and implementation, it is absolutely necessary to regulate the sensibility of the awning to the wind, based on local wind conditions.

**Very important! – During this operation, there must be absolutely NO wind.** You can then regulate the sensibility in the following way.

■ **01.** Command the awning to be fully opened. After the awning has stopped moving, **wait 40 seconds** before moving on to the next step! ■ **02.** Before modifying the factory base settings, you need to check whether these settings may be OK as they are. Then, shake the front bar of the awning manually to make it vibrate strongly (the force of the action must be comparable to that produced by gusts of wind). ■ **03.** Based on the result (too sensitive/not sensitive enough), you must modify the factory base settings on the threshold selector (see fig. 7 and **Table A**). ■ **04.** Lastly, repeat the test conducted in point 2.

## — Notes to the procedure —

■ If necessary, repeat the procedure several times until you find the best setting. ■ Every new setting must be verified again, as described in point 2. ■ After every forced closing of the awning, due to a “wind alarm”, you can only command the awning to open fully again after a timeout of about 5 minutes. Also in this case, after the awning has stopped moving, **you need to wait 40 seconds** before moving on to the next step!

### **6.2 - Protecting the awning when it is moving**

The awning is protected against the wind, even during the extension and retraction movements. During these movements, the system uses a threshold value a little higher than that set (see the value in **Table A**). **Caution!** – This function must be checked every time a new threshold value is set.

### **6.3 - Timeout after a “wind alarm”**

If the awning has closed due to a “wind alarm”, it can only be opened again after a timeout of about 5 minutes. During this timeout, any command for opening will be stopped automatically.

### **6.4 - Detection of “low battery charge”**

When the sensor detects the low battery charge condition, it sends a dummy “wind alarm” message so that the system sends a command to raise the awning for safety purposes. The message will be sent to the motor periodically (about once every 30 minutes, for at least 24 hours, until the batteries are flat) and will make the awning close. Then the sensor will no longer function correctly until the batteries are changed.

**Note** - after a “wind alarm”, it can only be opened again after a timeout of about 5 minutes. During this timeout, any command for opening will be stopped automatically and the batteries (section 7) may be replaced during this pause.

## **7 - BATTERY REPLACEMENT**

The batteries should last about 2 years. To change them, **make sure you switch off the power supply to the motor**; then undo the screw on the upper shell of the sensor (the one with the electronics – **fig. 1**) and replace the batteries.

## **8 - BASIC TROUBLESHOOTING**

**If a “wind alarm” is sent and the system sends a command to raise the awning, but the wind is absent:** check the battery voltage and if it is lower than 1.35 V, you should replace the batteries.

## **PRODUCT DISPOSAL**

- This product is an integral part of the automation and must therefore be scrapped together with it, in the same way as indicated in the automation’s instruction manual.
- Dispose of the product packaging material in compliance with established local leg-

isolation. • **Disposal of spent batteries. Caution!** – Spent batteries can contain polluting substances. Do not dispose of them as normal unsorted waste (see symbol), but use recycling disposal methods as required by local regulations.



## TECHNICAL CHARACTERISTICS OF THE PRODUCT

■ **Operating voltage:** 3V  $\text{---}$  ■ **Power:** two batteries (2 x 1,5V, AA, LR6) ■ **Max E.R.P.:** < 0dBm (NEMOVIBE) ■ **Temperature range:** -20°C...+60°C ■ **Degree of protection:** IP 44 ■ **Radio frequency:** 433.92 MHz ■ **Dimensions (mm):** 130 x 36 x h 22

**Notes on technical specifications:** • *The transmitter's range may be affected by other devices operating nearby and at the same frequency (e.g. wireless headsets, alarm systems, etc.), which interfere with it. In the event of strong interference, Nice cannot guarantee the effective range of their devices.* • *All technical specifications stated herein refer to an ambient temperature of 20° C ( $\pm$  5° C).* • *Nice S.p.A. reserves the right to apply modifications to the product at any time when deemed necessary, maintaining the same intended use and functionality.*

## 1 - AVVERTENZE GENERALI

■ **Istruzioni importanti per la sicurezza: attenersi alle istruzioni in quanto un'installazione impropria può provocare gravi ferite.** ■ **Per la sicurezza delle persone è importante rispettare queste istruzioni.** ■ **Conservare queste istruzioni.** ■ Tutte le operazioni di installazione, di collegamento, di programmazione e di manutenzione del dispositivo devono essere effettuate esclusivamente da un tecnico qualificato! ■ Il sensore non è da considerarsi un dispositivo di sicurezza che elimina i guasti alla tenda per effetto del vento forte (di fatto, un banale blackout elettrico renderebbe impossibile il ritiro automatico della tenda). Il sensore va considerato parte di un'automazione utile alla salvaguardia della tenda e al confort per il suo uso. ■ Il produttore declina ogni responsabilità per i danni materiali che dovessero verificarsi a causa di eventi atmosferici non rilevati dai sensori del dispositivo. ■ Non eseguire modifiche su nessuna parte del dispositivo. Operazioni non permesse possono causare solo malfunzionamenti. Il costruttore declina ogni responsabilità per danni derivanti da modifiche arbitrarie al prodotto. ■ Maneggiare con cura il prodotto evitando azioni che possano danneggiarlo come, ad esempio, schiacciamenti, urti, cadute, eccetera. ■ Non mettere il dispositivo vicino a fonti di calore né esporlo a fiamme libere. Tali azioni possono danneggiarlo ed essere causa di malfunzionamenti. ■ Il prodotto non è destinato ad essere usato da persone (bambini compresi) le cui capacità fisiche, sensoriali o mentali siano ridotte, oppure con mancanza di esperienza o di conoscenza. ■ Controllare che bambini non giochino con il prodotto. ■ Si raccomanda di verificare lo stato delle batterie dopo lunghi periodi di inattività, in particolare dopo la stagione invernale. Se sono scariche, sostituirle facendo riferimento al capitolo 7.

## 2 - DESCRIZIONE DEL PRODOTTO E DESTINAZIONE D'USO

Il presente prodotto è un **sensore vento** destinato agli impianti di automatizzazione per tende da sole che adottano centrali e motori tubolari Nice. **Ogni altro uso è da considerarsi improprio e vietato!** Nice non risponde dei danni risultanti da un uso improprio del prodotto, diverso da quanto previsto nel presente manuale. • Il sensore è dotato di un trasmettitore radio integrato e di un'alimentazione autonoma con due batterie. Il funzionamento del prodotto si basa sul rilevamento in tempo reale delle vibrazioni della parte terminale della tenda, generate dall'azione del vento. Quando il valore rilevato dal sensore supera la **soglia d'intervento** impostata, il sensore trasmette un "segnale radio" al ricevitore del motore, che a sua volta, comanda una manovra di Salita.

### 3 - VERIFICHE PRELIMINARI ALL'INSTALLAZIONE E LIMITI D'IMPIEGO DEL PRODOTTO

■ Leggere i dati tecnici riportati nel capitolo “Caratteristiche tecniche del prodotto” per valutare i limiti d’impiego del sensore. ■ Il sensore non è compatibile con i vecchi motori prodotti prima del giugno 2004 e con le Centrali di comando TT0. ■ In condizioni favorevoli (in campo aperto) la portata radio del sensore arriva fino a 100 m. **Attenzione!** – Accertarsi che nella zona non vi siano altri dispositivi radio che trasmettono alla stessa frequenza come, ad esempio, allarmi, radiocuffie, eccetera: l’azione di questi dispositivi potrebbe ridurre ulteriormente la portata o addirittura bloccare la comunicazione tra il sensore e il motore. ■ Accertarsi che la superficie prescelta per l’installazione sia di materiale solido e possa garantire un fissaggio stabile. ■ Accertarsi che il sensore sia collocato in una posizione protetta da urti accidentali.

### 4 - INSTALLAZIONE DEL PRODOTTO

**Attenzione!** – Prima di installare il sensore assicurarsi che questo non possa essere danneggiato o schiacciato quando la tenda rientra nel fincorsa ALTO, al termine della manovra di chiusura.

■ **01.** Aprire il sensore svitando la vite sul guscio superiore (fig. 1). ■ **02. Importante** – Nemo Vibe deve essere installato sulla faccia esterna della barra anteriore della tenda (fig. 2); il sensore può essere installato anche sulla faccia interna della stessa barra, purché non ostacoli la chiusura totale della tenda. • Il sensore deve essere posizionato in prossimità dell’angolo destro o sinistro della barra anteriore della tenda (fig. 2). ■ **03.** Fissare il guscio superiore del sensore (quello con l’elettronica), sulla barra della tenda, utilizzando una striscia di nastro biadesivo, in modo che possa essere spostato facilmente durante la programmazione, qualora fosse necessario migliorare la comunicazione radio con il motore. ■ **04.** Eseguire la memorizzazione del sensore (capitolo 5) e la taratura del sistema (capitolo 6). ■ **05.** Segnare la posizione del sensore sulla barra della tenda; quindi rimuovere il sensore e la striscia di nastro biadesivo. ■ **06.** Rimuovere la guarnizione dalla base inferiore del sensore; • fissare questa base nella posizione segnata sulla barra, utilizzando le viti e le staffe in dotazione (fig. 3, 4, 5, 6). **Attenzione!** – Il fissaggio definitivo del sensore prevede la foratura della barra anteriore della tenda. ■ **07.** Infine, rimettere la guarnizione sulla base, appoggiarvi sopra il guscio superiore del sensore e fissarlo con la vite in dotazione.

### 5 - MEMORIZZAZIONE DEL SENSORE NEL RICEVITORE DEL MOTORE

Come per qualsiasi trasmettitore, anche per il presente sensore è necessario memorizzare il suo codice radio nel ricevitore del motore da comandare, in modo che il sensore possa inviare i comandi “via radio”. Per memorizzare il sensore occorre utilizzare la procedura “Modo I” descritta nel manuale del motore tubolare o del ricevitore abbinato. In alternativa è possibile usare anche la seguente procedura di memorizzazione.



**Tabella A - Impostazione della soglia vento**

| (*1) →  | 0 / 8  | 1 / 9 | 2 / A | 3 / B | 4 / C | 5 / D | 6 / E | 7 / F |
|---|--|-------|-------|-------|-------|-------|-------|-------|
| (*2) →  | Massima <<<<<<<<<<<< Media >>>>>>>>>>>> Minima |       |       |       |       |       |       |       |
| <i>(*1) - Posizione del trimmer "Soglia" (4 / C = valore impostato in fabbrica).</i><br><i>(*2) - Sensibilità: <b>sensibilità Massima</b> = il dispositivo reagisce a tutte le vibrazioni, compreso le vibrazioni più deboli; <b>sensibilità Minima</b> = il dispositivo reagisce solo alle vibrazioni più forti.</i> |  |       |       |       |       |       |       |       |

### • **Procedura di memorizzazione di ulteriori trasmettitori con un trasmettitore già memorizzato (fig. 8)**

**Avvertenza** – Questa procedura può essere usata soltanto se nel motore tubolare sono già memorizzati uno o più codici radio.

■ **01.** Mantenere premuto per 10 secondi il tasto "**P**" (**fig. 7**) del nuovo sensore da memorizzare. ■ **02.** Premere per 3 volte (lentamente) il tasto di un vecchio trasmettitore già memorizzato nel motore. ■ **03.** Premere di nuovo il tasto "**P**" del sensore da memorizzare e accertarsi che il motore emetta 3 segnalazioni(\*) (= memorizzazione avvenuta). **Avvertenza** – Se la memoria è piena, il motore emette 6 segnalazioni(\*) che indicano l'impossibilità di memorizzare il nuovo sensore.

(\*) – Le segnalazioni possono essere dei suoni (beep) oppure dei piccoli movimenti (dipendono dal modello del motore).

### • **Verifica dell'avvenuta memorizzazione del sensore (fig. 9)**

■ **01.** Togliere l'alimentazione elettrica al motore; attendere 2 secondi e ridare l'alimentazione. ■ **02.** Comandare una manovra e, durante la sua esecuzione, premere il tasto "**P**" sul sensore. Quindi, accertarsi che il motore arresti immediatamente la manovra (= sensore memorizzato).

## **6 - TARATURA DEL SENSORE**

Al termine della procedura di memorizzazione è necessario tarare il sensore effettuando le seguenti procedure.

### **6.1 - Regolazione della sensibilità al vento**

Il sensore viene fornito con una taratura base effettuata in fabbrica (vedere il valore nella **Tabella A**). Tuttavia, dopo l'installazione e la messa in servizio è assolutamente necessario regolare la sensibilità della tenda al vento, in funzione delle condizioni locali del vento. **Molto importante!** – Durante questa operazione **NON ci deve essere vento**. Quindi regolare la sensibilità nel modo seguente.

■ **01.** Comandare l'apertura totale della tenda. Dal momento in cui la tenda si ferma, **attendere 40 secondi** prima di eseguire il passo successivo! ■ **02.** Prima di modificare le impostazioni base di fabbrica è necessario verificare se queste impostazioni sono OK così come sono. Quindi, scuotere manualmente la barra anteriore della tenda in modo da farla vibrare fortemente (la forza dell'azione deve essere paragonabile a quella prodotta dalle raffiche di vento). ■ **03.** A seconda del risultato (troppo sensibile/poco sensibile), modificare l'impostazione base di fabbrica del selettore di soglia (vedere la **fig. 7** e la **Tabella A**). ■ **04.** Infine, ripetere la verifica compiuta al punto 2.

#### —— Note alla procedura ——

■ Se necessario, ripetere più volte la procedura fino a trovare l'impostazione ottimale. ■ Ogni nuova impostazione deve essere verificata nuovamente, come descritto al punto 2. ■ Dopo ogni chiusura forzata della tenda, a causa di un "allarme vento", è possibile comandare un'apertura totale della tenda solo dopo un timeout di circa 5 minuti. Anche in questo caso, dal momento in cui la tenda si ferma, **è necessario attendere 40 secondi** prima di eseguire il passo successivo!

### **6.2 - Protezione della tenda quando è in movimento**

La tenda è tutelata contro il vento anche durante il movimento di estensione e ritrazione. Durante questi movimenti il sistema utilizza un valore di soglia un po' più alto rispetto a quello impostato (vedere il valore nella **Tabella A**). **Attenzione!** – Questa funzione deve essere controllata ogni volta che viene impostato un nuovo valore di soglia.

### **6.3 - Timeout dopo un "allarme vento"**

Se la tenda è rientrata a causa di un "allarme vento", una nuova apertura sarà possibile solo dopo un'attesa di circa 5 minuti. Durante questo timeout, qualsiasi comando di apertura verrà fermato automaticamente.

### **6.4 - Rilevazione dello stato di "batteria scarica"**

Quando il sensore rileva lo stato di batteria scarica invia un messaggio fittizio di "allarme vento", in modo che il sistema metta in sicurezza la tenda comandando una manovra di salita. Il messaggio verrà inviato periodicamente al motore (ogni 30 minuti circa, per almeno 24 ore, fino ad esaurimento delle batterie) e farà rientrare la tenda. Quindi il sensore non funzionerà più correttamente fino al cambio delle batterie. **Nota** - dopo un "allarme vento", una nuova apertura della tenda sarà possibile solo dopo un'attesa di circa 5 minuti. Durante questo timeout, qualsiasi comando di apertura verrà fermato automaticamente e l'eventuale sostituzione delle batterie (capitolo 7) potrà essere effettuata durante questa pausa.

## **7 - SOSTITUZIONE DELLE BATTERIE**

La durata delle batterie è di circa 2 anni. Per sostituirle, **togliere tassativamente la corrente al motore**; quindi svitare la vite sul guscio superiore del sensore (quello con l'elettronica – **fig. 1**) e sostituire le batterie.

## 8 - COSA FARE SE ...

**Se dopo un “allarme vento” il sistema comanda una manovra di salita della tenda, ma il vento è assente:** verificare la tensione delle batterie e, se questa è più bassa di 1,35 V, sostituire le batterie.

### SMALTIMENTO DEL PRODOTTO

• Questo prodotto è parte integrante dell'automazione, e dunque, deve essere smaltito insieme con essa, applicando gli stessi criteri riportati nel manuale istruzioni dell'automazione. • Il materiale dell'imballaggio del prodotto deve essere smaltito nel pieno rispetto della normativa presente a livello locale. • **Smaltimento delle batterie scariche. Attenzione!** – Le batterie scariche possono contenere sostanze inquinanti. Pertanto non gettarle nei rifiuti comuni (vedere simbolo) ma utilizzare i metodi di raccolta differenziata previsti dai regolamenti locali.



### CARATTERISTICHE TECNICHE DEL PRODOTTO

■ **Tensione di esercizio:** 3V  $\equiv$  ■ **Alimentazione:** due batterie (2 x 1,5V, AA, LR6) ■ **Max E.R.P.:** < 0dBm (NEMOVIBE) ■ **Temperatura di funzionamento:** -20°C...+60°C ■ **Grado di protezione:** IP 44 ■ **Frequenza radio:** 433.92 MHz ■ **Dimensioni (mm):** 130 x 36 x h 22

**Note alle caratteristiche tecniche:** • La portata dei trasmettitori può essere influenzata da altri dispositivi che operano nelle vicinanze alla stessa frequenza del trasmettitore (ad esempio radiocuffie, sistemi di allarme, ecc.), provocando interferenze con il ricevitore. Nei casi di forti interferenze, Nice non può offrire nessuna garanzia circa la reale portata dei propri dispositivi radio. • Tutte le caratteristiche tecniche riportate, sono riferite ad una temperatura ambientale di 20°C ( $\pm$  5°C). • Nice S.p.A. si riserva il diritto di apportare modifiche al prodotto, in qualsiasi momento lo riterrà necessario, mantenendone la stessa destinazione d'uso e le funzionalità.

## 1 - RECOMMANDATIONS GÉNÉRALES

■ **Consignes de sécurité importantes : suivre les instructions car l'installation incorrecte peut provoquer des blessures graves. ■ Pour la sécurité des personnes, il faut respecter ces instructions. ■ Conservez ces instructions. ■**

Toutes les opérations d'installation, de connexion, de programmation et de maintenance du dispositif doivent être effectuées exclusivement par un technicien qualifié !

■ Le capteur n'est pas considéré comme un dispositif de sécurité qui élimine les problèmes du store suite à un vent fort (en fait, une simple panne de courant rend impossible le retrait automatique du store). Le capteur fait partie d'un automatisme qui sert à protéger le store et à faciliter son utilisation. ■ Le fabricant n'assume aucune responsabilité en ce qui concerne les dommages matériels qui peuvent survenir en raison de phénomènes météorologiques non détectés par les capteurs du dispositif. ■ Ne pas effectuer de modifications sur une partie quelconque du dispositif. Les opérations non autorisées ne peuvent que provoquer des problèmes de fonctionnement. Le constructeur décline toute responsabilité pour les dommages dérivant de modifications arbitraires au produit. ■ Manipuler le produit avec précaution en évitant les actions qui pourraient l'endommager, comme, par exemple, les écrasements, les chocs, les chutes, etc. ■ Ne pas mettre le dispositif à proximité de fortes sources de chaleur et ne pas l'exposer à des flammes vives. Ces actions peuvent l'endommager et être cause de mauvais fonctionnement. ■ Le produit n'est pas destiné à être utilisé par des personnes (notamment des enfants) dont les capacités physiques, sensorielles ou mentales sont réduites, ou manquant d'expérience ou de connaissance. ■ Faire en sorte que les enfants ne jouent pas avec le produit. ■ Il est recommandé de vérifier l'état des piles après de longues périodes d'inactivité, notamment après l'hiver. Si elles sont épuisées, les remplacer, consulter le chapitre 7.

## 2 - DESCRIPTION DU PRODUIT ET APPLICATION

Ce produit est un **capteur vent** destiné à des installations d'automatisation pour stores qui adoptent des logiques de commande et des moteurs tubulaires Nice. **Toute autre utilisation doit être considérée comme impropre et interdite !** Nice ne répond pas des dommages résultant d'une utilisation impropre des produits, différente de ce qui est prévu dans le présent guide. • Le capteur est doté d'un émetteur radio intégré et d'une alimentation autonome avec deux piles. Le fonctionnement du produit est fondé sur la détection en temps réel des vibrations de la partie terminale du store, générées par l'action du vent. Lorsque la valeur détectée par le capteur dépasse le **seuil de déclenchement** paramétré, le capteur transmet un « signal radio » au récepteur du moteur qui, à son tour, commande une manœuvre de Montée.

### 3 - CONTRÔLES AVANT L'INSTALLATION ET LIMITES DU PRODUIT

■ Lire les données techniques figurant dans le chapitre « Caractéristiques techniques du produit » pour évaluer les limites d'utilisation du capteur. ■ Le capteur avec les anciens moteurs produits avant juin 2004 ou avec les logiques de commande TT0. ■ Dans des conditions favorables (en espace libre), la portée radio du capteur peut atteindre les 100 m. **Attention !** – S'assurer qu'il n'y a pas dans la zone d'autres dispositifs radio qui émettent sur la même fréquence, par exemple, des alarmes, des casques radio, etc. : l'action de ces dispositifs pourrait réduire encore la portée ou même bloquer la communication entre le capteur et le moteur. ■ Vérifier que la surface choisie pour l'installation est constituée d'un matériau solide et peut garantir une fixation stable. ■ Vérifier que le capteur est placé dans une position protégée des chocs accidentels.

### 4 - INSTALLATION DU PRODUIT

**Attention !** – Avant d'installer le capteur, s'assurer qu'il ne risque pas d'être endommagé ou écrasé lorsque le store rentre dans le fin de course HAUT, à la fin de la manœuvre de fermeture.

■ **01.** Ouvrir le capteur en dévissant la vis située sur la coque supérieure (**fig. 1**). ■ **02. Important** – Le Nemo Vibe doit être installé sur la face extérieure de la barre avant du store (fig. 2) ; le capteur peut aussi être installé sur la face intérieure de cette même barre, à condition qu'il n'entrave pas la fermeture totale du store. • Le capteur doit être positionné à proximité de l'angle droit ou gauche de la barre avant du store (fig. 2). ■ **03.** Fixer la coque supérieure du capteur (celle qui contient l'électronique) sur la barre du store, en utilisant une bande de ruban adhésif double face, de manière à ce qu'elle puisse être facilement déplacée pendant la programmation, au cas où il serait nécessaire d'améliorer la communication radio avec le moteur. ■ **04.** Procéder à la mémorisation du capteur (chapitre 5) et au calibrage du système (chapitre 6). ■ **05.** Marquer la position du capteur sur la barre du store puis retirer le capteur et la bande de ruban adhésif double face. ■ **06.** Retirer le joint de la base inférieure du capteur ; • fixer cette base dans la position marquée sur la barre en utilisant les vis et les pattes de fixation fournies (**fig. 3, 4, 5, 6**). **Attention !** – La fixation définitive du capteur nécessite le perçage de la barre avant du store. ■ **07.** Enfin, remettre le joint sur la base, poser la coque supérieure du capteur dessus et le fixer à l'aide de la vis fournie.

### 5 - MÉMORISATION DU CAPTEUR DANS LE RÉCEPTEUR DU MOTEUR

Comme avec n'importe quel émetteur, même pour ce capteur, il faut mémoriser son code radio dans le récepteur du moteur à commander, de telle sorte que le capteur peut envoyer les commandes via radio. Pour mémoriser le capteur, il faut suivre la procédure « Mode I » décrite dans le guide du moteur tubulaire ou du récepteur associé. En alternative, il est possible d'utiliser également la procédure suivante de mémorisation.

**Tableau A - Réglage du seuil de vent**

|   |  |       |       |       |       |       |       |       |
|---|--|-------|-------|-------|-------|-------|-------|-------|
| (*1) →  | 0 / 8  | 1 / 9 | 2 / A | 3 / B | 4 / C | 5 / D | 6 / E | 7 / F |
| (*2) →  | Maximal <<<<<<<<<<<< Moyenne >>>>>>>>>>>> Minimale |       |       |       |       |       |       |       |
| <p>(*1) - Position du trimmer « Seuil » (4 / C = valeur paramétrée en usine).<br/> (*2) - Sensibilité : <b>sensibilité Maximal</b> = le dispositif réagit à toutes les vibrations, y compris les vibrations les plus faibles ; <b>sensibilité Minimale</b> = le dispositif réagit seulement aux vibrations les plus fortes.</p> |  |       |       |       |       |       |       |       |

### • **Procédure de mémorisation d'émetteurs supplémentaires avec un émetteur déjà mémorisé (fig. 8)**

**Recommandation** – Cette procédure ne peut être utilisée que si un ou plusieurs codes radio sont déjà mémorisés dans le moteur tubulaire.

■ **01.** Maintenir enfoncé pendant 10 secondes la touche « **P** » (fig. 7) du nouveau capteur à mémoriser. ■ **02.** Appuyer 3 fois (lentement) sur la touche d'un vieil émetteur déjà mémorisé dans le moteur. ■ **03.** Appuyer de nouveau sur la touche « **P** » du capteur à mémoriser et vérifier que le moteur émet 3 signaux(\*) (= *mémorisation effectuée*). **Avertissement** – Si la mémoire est pleine, le moteur émet 6 signalisations(\*) qui indiquent l'impossibilité de mémoriser le nouveau capteur.

(\*) – Les signalisations peuvent être sonores (bip) ou par petits mouvements (selon le modèle du moteur).

### • **Vérification de la mémorisation du capteur (fig. 9)**

■ **01.** Débranche l'alimentation du moteur, attendre 2 secondes avant de rétablir le courant. ■ **02.** Commander une manœuvre, et lors de son exécution, appuyer sur la touche « **P** » sur le capteur. Puis, s'assurer que le moteur s'arrête immédiatement la manœuvre (= *capteur mémorisé*).

## **6 - ÉTALONNAGE DE CAPTEUR**

À la fin de la procédure de mémorisation, il faut étalonner le capteur en effectuant les opérations suivantes.

### **6.1 - Réglage de la sensibilité au vent**

Le capteur est fourni avec un calibrage de base effectué en usine (voir la valeur dans le **Tableau A**). Il est toutefois absolument nécessaire, après l'installation et la mise en service, de régler la sensibilité du store au vent, en fonction des conditions de vent locales. **Très important ! – Pendant cette opération, il NE doit PAS y avoir de vent.** Régler la sensibilité de la manière suivante.

■ **01.** Commander l'ouverture totale du store. À partir du moment où le store s'arrête,

**attendre 40 secondes** avant de passer à l'étape suivante ! ■ **02.** Avant de modifier les réglages de base réalisés en usine, il faut vérifier s'ils conviennent tels qu'ils sont. Ensuite, secouer manuellement la barre avant du store de manière à la faire vibrer fortement (la force de l'action doit être comparable à celle produite par les rafales de vent). ■ **03.** Selon le résultat (trop sensible/peu sensible), modifier le réglage de base d'usine du sélecteur de seuil (voir la **fig. 7** et le **Tableau A**). ■ **04.** Enfin, répéter la vérification effectuée au point 2.

#### —— Notes sur la procédure ——

■ Si nécessaire, répéter plusieurs fois la procédure jusqu'à ce que vous trouviez le réglage optimal. ■ Chaque nouveau réglage doit être vérifié à nouveau, en suivant les instructions du point 2. ■ Après chaque fermeture forcée du store à cause d'une « alerte au vent », il n'est possible de commander une ouverture totale du store qu'après un délai d'environ 5 minutes. Là aussi, à partir du moment où le store s'arrête, **il faut attendre 40 secondes** avant de passer à l'étape suivante !

### **6.2 - Protection du store lorsqu'il est en mouvement**

Le store est également protégé contre le vent lors de ses mouvements d'extension et de rétraction. Lors de ces mouvements, le système utilise une valeur de seuil un peu plus élevée que celle paramétrée (voir la valeur dans le **Tableau A**). **Attention !** – Cette fonction doit être contrôlée à chaque fois qu'une nouvelle valeur de seuil est paramétrée.

### **6.3 - Délai d'attente après une « alerte au vent »**

Si le store a été monté à cause d'une « alerte au vent », une nouvelle descente ne sera possible qu'après un délai d'attente d'environ 5 minutes. Pendant ce délai d'attente, toute commande de descente sera automatiquement arrêtée.

### **6.4 - Indication de l'état « pile épuisée »**

Quand le capteur détecte un état de pile épuisée il envoie un message fictif d'« alerte au vent », afin que le système mette le store en sécurité en commandant une manœuvre de montée. Le message est envoyé périodiquement au moteur (toutes les 30 minutes environ, pendant au moins 24 heures, jusqu'à épuisement des piles) et il fera monter le store. Le capteur ne fonctionnera donc plus correctement jusqu'au changement des piles. **Remarque** - après une « alerte au vent », une nouvelle descente du store ne sera possible qu'après un délai d'attente d'environ 5 minutes. Pendant ce délai d'attente, toute commande de descente sera automatiquement arrêtée et le remplacement éventuel des piles (chapitre 7) pourra être effectué pendant cette pause.

## **7 - REMPLACEMENT DES PILES**

La durée des piles est d'environ 2 ans. Pour les remplacer, **il est obligatoire de couper l'alimentation du moteur** ; ensuite, dévisser la vis sur la coque supérieure du capteur (celle qui contient l'électronique – **fig. 1**) et remplacer les piles.

## 8 - QUE FAIRE SI ...

**Si après une « alerte au vent », le système commande une manœuvre de montage du store, mais sans qu'il y ait de vent :** vérifier la tension des piles et, si cette dernière est inférieure à 1,35 V, changer les piles.

### MISE AU REBUT DU PRODUIT

• Ce produit est partie intégrante de l'automatisme et, par conséquent, doit être éliminé avec ce dernier, en appliquant les mêmes critères indiqués dans le manuel d'instruction de l'automatisme. • Les matériaux de l'emballage du produit doivent être mis au rebut dans le plein respect des normes locales en vigueur. • **Mise au rebut des piles déchargées. Attention !** - Les piles déchargées peuvent contenir des substances polluantes. Il ne faut donc pas les jeter dans les déchets ménagers (voir symbole) mais adopter les méthodes de tri sélectif prévues par les règlements locaux.



### CARACTÉRISTIQUES TECHNIQUES DU PRODUIT

■ **Tension de fonctionnement :** 3V  $\overline{\text{---}}$  ■ **Alimentation :** deux batteries (2 x 1,5V, AA, LR6) ■ **Max E.R.P. :** < 0dBm (NEMOVIBE) ■ **Température d'utilisation :** -20°C...+60°C ■ **Indice de protection :** IP 44 ■ **Fréquence radio :** 433.92 MHz ■ **Dimensions (mm) :** 130 x 36 x h 22

**Notes afférentes aux caractéristiques techniques :** • La portée des émetteurs peut être affectée par d'autres dispositifs fonctionnant à proximité de l'émetteur à la même fréquence (par exemple les casques radio, les systèmes d'alarme, etc.), en provoquant des interférences avec le récepteur. En cas d'interférences, Nice ne peut offrir aucune garantie sur la portée réelle de ses dispositifs radio. • Toutes les caractéristiques techniques indiquées se réfèrent à une température ambiante de 20°C ( $\pm$  5°C). • Nice S.p.A. se réserve le droit d'apporter des modifications au produit à tout moment si elle le juge nécessaire, en garantissant, dans tous les cas, les mêmes fonctions et le même type d'utilisation prévu.



## 1 - ADVERTENCIAS GENERALES

■ **Instrucciones importantes para la seguridad: atenerse a las instrucciones; una instalación inadecuada puede provocar lesiones graves. ■ Para la seguridad de las personas es importante respetar estas instrucciones. ■ Conservar estas instrucciones.** ■ Todas las operaciones de instalación, conexión, programación y mantenimiento del dispositivo deben ser llevadas a cabo exclusivamente por un técnico cualificado. ■ El sensor no se debe considerar como un dispositivo de seguridad capaz de prevenir fallos del toldo en caso de viento fuerte (de hecho, un simple corte de suministro eléctrico imposibilitaría el retiro automático del toldo). El sensor se debe considerar como parte de una automatización útil para proteger el toldo y facilitar el uso de éste. ■ El fabricante se exime de cualquier responsabilidad en caso de daños materiales causados por fenómenos atmosféricos no detectados por los sensores del dispositivo. ■ No modifique ninguna parte del dispositivo. Las operaciones no permitidas pueden provocar desperfectos de funcionamiento. El fabricante declina toda responsabilidad por daños causados por modificaciones arbitrarias al producto. ■ Manipule con cuidado el producto evitando aplastarlo, golpearlo o dejarlo caer, etc. ■ No coloque el dispositivo cerca de fuentes de calor ni lo exponga al fuego. Podría averiarse y provocar desperfectos de funcionamiento. ■ El producto no puede ser utilizado por niños ni por personas con capacidades físicas, sensoriales o mentales reducidas, o bien carentes de experiencia o de conocimiento. ■ Controle que los niños no jueguen con el producto. ■ Se recomienda verificar el estado de las baterías después de períodos de inactividad prolongados, especialmente después del invierno. Si están descargadas, sustituir las siguiendo las instrucciones del capítulo 7.

## 2 - DESCRIPCIÓN DEL PRODUCTO Y DESTINO DE USO

Este producto es un **sensor viento** para instalaciones de automatización de toldos que utilicen centrales y motores tubulares Nice. **¡Cualquier otra utilización debe considerarse inadecuada y está prohibida!** Nice no responde de los daños que pudieran surgir si el producto se utilizara de una manera inadecuada y diferente de la indicada en este manual. • El sensor está dotado de transmisor radio integrado y alimentación autónoma con dos baterías. El funcionamiento del producto se basa en la medición en tiempo real de las vibraciones de la parte terminal del toldo, generadas por la acción del viento. Cuando el valor medido por el sensor supera el **umbral de intervención** configurado, el sensor transmite una "señal de radio" al receptor del motor, que a su vez acciona un movimiento de Subida.

### 3 - CONTROLES PRELIMINARES A LA INSTALACIÓN Y LÍMITES DE UTILIZACIÓN DEL PRODUCTO

■ Leer los datos técnicos del capítulo “Características técnicas del producto” para evaluar los límites de utilización del sensor. ■ El sensor no es compatible con los motores fabricados antes de junio de 2004 ni con las centrales de mando TT0. ■ En condiciones favorables (en campo abierto) el alcance radio del sensor alcanza los 100 m. **¡Atención!** – Asegurarse de que en la zona no haya otros dispositivos radio que transmitan a la misma frecuencia, como alarmas, auriculares, etc.: la acción de estos dispositivos podría reducir ulteriormente el alcance o bloquear la comunicación entre el sensor y el motor. ■ Asegurarse de que la superficie escogida para la instalación sea de material sólido y garantice una fijación estable. ■ Asegurarse de que el sensor quede colocado en una posición segura y protegida de golpes accidentales.

### 4 - INSTALACIÓN DEL PRODUCTO

**¡Atención!** – Antes de instalar el sensor, asegurarse de que no se vaya a dañar o aplastar cuando, al cierre del toldo, éste alcance el tope superior.

■ **01.** Abrir el sensor desenroscando el tornillo de la tapa superior (fig. 1). ■ **02. Importante** – Nemo Vibe se debe instalar sobre la cara externa de la barra delantera del toldo (fig. 2); también se puede instalar sobre la cara interna de la barra pero con la condición de que no obstaculice el cierre total del toldo. • El sensor se debe situar cerca del ángulo derecho o izquierdo de la barra delantera del toldo (fig. 2). ■ **03.** Fijar la tapa superior del sensor (que contiene la electrónica) sobre la barra del toldo, utilizando una tira de cinta biadhensiva, de modo que pueda desplazarse fácilmente durante la programación, en el caso de que fuera necesario mejorar la comunicación radio con el motor. ■ **04.** Efectuar la memorización del sensor (capítulo 5) y la calibración del sistema (capítulo 6). ■ **05.** Marcar la posición del sensor sobre la barra del toldo y quitar el sensor y la tira de cinta biadhensiva. ■ **06.** Sacar la junta de la base inferior del sensor; • fijar la base en la posición marcada sobre la barra, utilizando los tornillos y las bridas suministrados de serie (fig. 3, 4, 5, 6). **¡Atención!** – La fijación definitiva del sensor requiere la perforación de la barra delantera del toldo. ■ **07.** Por último, colocar la junta en la base, apoyar encima la tapa superior del sensor y fijarla con el tornillo suministrado.

### 5 - MEMORIZACIÓN DEL SENSOR EN EL RECEPTOR DEL MOTOR

Al igual que para cualquier transmisor, también para este sensor es necesario memorizar su código de radio en el receptor del motor a accionar, a fin de que el sensor pueda enviar los mandos “vía radio”. Para memorizar el sensor hay que seguir el procedimiento “Modo I” descrito en el manual del motor tubular o del receptor combinado. Como alternativa es posible utilizar también el siguiente procedimiento de memorización.

**Tabla A - Configuración del umbral de viento**

| (*1) → | 0 / 8   | 1 / 9 | 2 / A | 3 / B | 4 / C | 5 / D | 6 / E | 7 / F |
|--------|---|-------|-------|-------|-------|-------|-------|-------|
| (*2) → | Máxima <<<<<<<<<<<<<<<<<< Media >>>>>>>>>>>>>>>> Mínima |       |       |       |       |       |       |       |

(\*1) - Posición del trimmer "Umbral" (4 / C = valor programado de fábrica).  
 (\*2) - Sensibilidad: **sensibilidad Máxima** = el dispositivo reacciona a todas las vibraciones, *incluyendo las vibraciones más débiles*; **sensibilidad Mínima** = el dispositivo reacciona sólo a las vibraciones más fuertes.

- **Memorización de otros transmisores con un transmisor ya memorizado (fig. 8)**

**Advertencia** – Este procedimiento se puede utilizar sólo si en el motor tubular ya están memorizados uno o varios códigos radio.

■ **01.** Mantener pulsada 10 segundos la tecla "P" (fig. 7) del nuevo sensor a memorizar. ■ **02.** Pulsar 3 veces (lentamente) la tecla de un transmisor ya memorizado en el motor. ■ **03.** Pulsar de nuevo la tecla "P" del sensor a memorizar y asegurarse de que el motor emita 3 señales(\*) (= memorización efectiva). Advertencia – **Si la memoria está llena, el motor emite 6 señales(\*) que indican que es imposible memorizar el nuevo sensor.**

(\*) – Las señales pueden ser sonidos o pequeños movimientos (depende del modelo de motor).

- **Verificación de la memorización efectiva del sensor (fig. 9)**

■ **01.** Desconectar la alimentación eléctrica del motor; esperar 2 segundos y reconectarla. ■ **02.** Lanzar una maniobra y durante su ejecución pulsar la tecla "P" del sensor. Asegurarse de que el motor pare inmediatamente la maniobra (= sensor memorizado).

## 6 - CALIBRACIÓN DEL SENSOR

Al final del procedimiento de memorización es necesario calibrar el sensor como se indica a continuación.

### 6.1 - Regulación de la sensibilidad al viento

El sensor se suministra con una calibración básica de fábrica (ver el valor en la **Tabla A**). Sin embargo, después de la instalación y la puesta en servicio, es necesario regular la sensibilidad del todo al viento, según las condiciones locales del viento. **¡Muy importante!** – Durante esta operación **NO debe haber viento**. La sensibilidad se regula de la siguiente manera.

■ **01.** Ejecutar el mando de apertura total del toldo. Cuando el toldo se detenga, **esperar 40 segundos** antes de ejecutar el paso siguiente. ■ **02.** Antes de cambiar los ajustes de fábrica, verificar si son correctos o si es realmente necesario cambiarlos. Sacudir a mano la barra delantera del toldo para hacerla vibrar fuerte (la fuerza de esta acción debe ser comparable a la fuerza de las ráfagas de viento). ■ **03.** Según el resultado (demasiado sensible/poco sensible), cambiar el ajuste básico de fábrica del selector de umbral (ver **fig. 7** y **tabla A**). ■ **04.** Por último, repetir la verificación del punto 2.

### —— Notas sobre el procedimiento ——

■ Si es necesario, repetir varias veces el procedimiento hasta lograr el ajuste óptimo. ■ Cada nuevo ajuste se deberá verificar como se indicó en el punto 2. ■ Después de cada cierre forzado del toldo a causa de una “alarma viento”, será posible ejecutar un mando de apertura total del toldo sólo después de aproximadamente 5 minutos. También en este caso, desde el momento en que el toldo se cierre, **será necesario esperar 40 segundos** antes de ejecutar el paso siguiente.

## **6.2 - Protección del toldo en movimiento**

El toldo está protegido del viento incluso durante el movimiento de extensión y retracción. Durante estos movimientos, el sistema utiliza un valor de umbral algo superior al valor programado (ver el valor en la **Tabla A**). **¡Atención!** – Esta función se debe controlar cada vez que se programa un nuevo valor de umbral.

## **6.3 - Timeout después de “alarma viento”**

Si el toldo se cierra por una “alarma viento”, la apertura será posible nuevamente sólo después de aproximadamente 5 minutos. Durante este lapso, cualquier mando de apertura será detenido automáticamente.

## **6.4 - Detección del estado de “batería descargada”**

Al detectar el estado de batería descargada, el sensor envía un mensaje ficticio de “alarma viento” para que el sistema ponga el toldo en seguridad con un mando de subida. El mensaje se envía al motor periódicamente (cada 30 minutos durante al menos 24 horas, hasta agotar las baterías) y determina la retracción del toldo. En lo sucesivo, el sensor no funcionará correctamente hasta que no se cambien las baterías. **Nota** - Después de una “alarma viento”, la apertura del toldo será posible nuevamente sólo después de aproximadamente 5 minutos. En dicho lapso, cualquier mando de apertura será detenido automáticamente; durante esta pausa será posible sustituir las baterías (capítulo 7).

# **7 - SUSTITUCIÓN DE LAS BATERÍAS**

La duración de las baterías es de aproximadamente 2 años. Para sustituir las, **es indispensable desconectar la alimentación eléctrica del motor**; desenroscar el tornillo de la tapa superior del sensor (que contiene la electrónica – **fig. 1**) y cambiar las baterías.

## 8 - QUÉ HACER SI ...

**Si después de una “alarma viento” el sistema da un mando de subida del toldo pero no hay viento:** verificar la tensión de las baterías; si es inferior a 1,35 V, sustituir las baterías.

### ELIMINACIÓN DEL PRODUCTO

• Este producto forma parte de la automatización y, por consiguiente, debe eliminarse junto con ella, aplicando los mismos criterios indicados en el manual de instrucciones de la automatización. • El material de embalaje del producto debe ser eliminado respetando las normativas locales. • **Eliminación de las baterías descargadas.** **¡Atención!** – Las baterías descargadas pueden contener sustancias contaminantes. No eliminarlas junto con los desechos comunes (ver el símbolo). Seguir el procedimiento de recogida selectiva establecido por los reglamentos locales.



### CARACTERÍSTICAS TÉCNICAS DEL PRODUCTO

■ **Tensión de servicio:** 3V --- ■ **Alimentación:** dos baterías (2 x 1,5V, AA, LR6) ■ **Max E.R.P.:** < 0dBm (NEMOVIBE) ■ **Temperatura de uso:** -20 °C...+60 °C ■ **Grado de protección:** IP 44 ■ **Frecuencia radio:** 433.92 MHz ■ **Dimensiones (mm):** 130 x 36 x a 22

**Notas sobre las características técnicas:** • La capacidad de los transmisores puede verse influida por otros dispositivos que operan en su cercanía a la misma frecuencia del transmisor (por ejemplo, auriculares, sistemas de alarma, etc.) y provocan interferencias con el receptor. En caso de interferencias fuertes, Nice no ofrece ninguna garantía sobre el alcance real de sus dispositivos radio. • Todas las características técnicas indicadas se refieren a una temperatura de 20°C (± 5°C). • Nice S.p.A. se reserva el derecho de modificar el producto en cualquier momento, manteniendo la misma función y el mismo uso previsto.

## 1 - ALLGEMEINE HINWEISE

■ **Wichtige Sicherheitshinweise: Befolgen Sie die Anweisungen, da eine falsche Installation Verletzungen hervorrufen kann. ■ Für die Sicherheit der Personen ist es wichtig, diese Anweisungen zu befolgen. ■ Bitte diese Anleitung gut aufbewahren. ■** Alle Installierungen, Anschlüsse, Programmierungen und Wartungen der Vorrichtung dürfen nur durch qualifiziertes Personal ausgeführt werden! ■ Der Sensor ist keine Sicherheitsvorrichtung, die Schäden an der Markise durch starken Wind ausschließt. (Vielmehr kann ein banaler Stromausfall das automatische Einfahren der Markise verhindern). Der Sensor ist als Bestandteil der Automatisierung zu betrachten, der dem Schutz der Markise und einem höheren Benutzerkomfort dient. ■ Der Hersteller lehnt jede Verantwortung für Schäden durch Wettereinflüsse ab, die nicht von der Vorrichtung erfasst wurden. ■ Keine Änderungen an den Teilen der Vorrichtung ausführen. Nicht erlaubte Vorgänge können mangelhafte Funktionen hervorrufen. Der Hersteller lehnt jede Verantwortung für Schäden durch willkürlich ausgeführte Änderungen des Produkts ab. ■ Das Produkt vorsichtig behandeln und Quetschungen, Stöße und Herunterfallen vermeiden, damit es nicht beschädigt wird. ■ Die Vorrichtung nicht in die Nähe von Wärmequellen bringen oder offenen Flammen aussetzen. Dies könnte sie beschädigen und zu einer mangelhaften Funktion führen. ■ Das Produkt darf nicht von Personen (einschließlich Kindern) mit eingeschränkten physischen, sensorischen oder geistigen Fähigkeiten oder mangelnder Erfahrung bzw. Kenntnis verwendet werden. ■ Kontrollieren, dass Kinder nicht mit dem Produkt spielen. ■ Nach längerem Nichtgebrauch muss der Zustand der Batterien überprüft werden, insbesondere nach dem Winter. Sind die Batterien leer, müssen Sie gemäß der Anweisungen in Kapitel 7 ausgetauscht werden.

## 2 - PRODUKTBESCHREIBUNG UND EINSATZZWECK

Das vorliegende Produkt ist ein **Windsensor** für Automatisierungen von Markisen welche Steuerungen und Rohrmotoren von Nice verwenden. **Jede andere Verwendung ist als falsch anzusehen und somit verboten!** Nice ist nicht für Schäden durch eine falsche Anwendung des Produkts verantwortlich, die nicht den Vorschriften dieses Handbuchs entspricht. • Der Sensor verfügt über einen integrierten Funksender und eine autonome Versorgung mit zwei Batterien. Die Funktionsweise basiert auf der Erfassung in Echtzeit der vom Wind erzeugten Vibrationen im oberen Markisenbereich. Wenn der vom Sensor ermittelte Wert den **einggegebenen** Grenzwert überschreitet, sendet der Sensor ein „Funksignal“ an den Empfänger des Motors, der das Hochfahren der Markise veranlasst.

### 3 - PRÜFUNGEN VOR DER INSTALLIERUNG UND ANWENDUNGSBESCHRÄNKUNGEN DES PRODUKTS

■ Die technischen Daten im Kapitel „Technische Eigenschaften des Produkts“ lesen, um die Anwendungsbeschränkungen des Sensors zu bewerten. ■ Der Sensor ist evtl. nicht mit Motoren und T10 Steuerungen kompatibel, die vor Juni 2004 hergestellt wurden. ■ Unter günstigen Bedingungen (im freiem Feld) beträgt die Funkreichweite des Sensors bis zu 100 m. **Achtung!** – Sicherstellen, dass in der Umgebung keine weiteren Funkeinrichtungen vorhanden sind, die auf derselben Frequenz senden, wie z. B. Alarmanlagen, Funkkopfhörer u. Ä.. Die Wirkung dieser Geräte kann die Reichweite noch weiter einschränken oder die Kommunikation zwischen Sensor und Motor sogar unmöglich machen. ■ Prüfen, ob die zur Installation gewählte Oberfläche solide ist und eine stabile Befestigung gewährleistet. ■ Prüfen, ob der Sensor an einer vor Stößen geschützten Stelle angebracht ist.

### 4 - INSTALLATION DES PRODUKTES

**Achtung!** – Vergewissern Sie sich vor der Montage des Sensors, dass dieser nicht beschädigt oder zerdrückt werden kann, wenn die Markise die HOHE Endschalterposition bei Beendigung der Schließbewegung einnimmt.

■ **01.** Die Schraube im oberen Gehäuseteil lösen und den Sensor öffnen (**Abb. 1**). ■ **02. Wichtig** – Nemo Vibe muss an der Außenseite des vorderen Markisenprofils installiert werden (**Abb. 2**). Der Sensor kann an der Innenseite des Profils installiert werden, wenn er das Schließen der Markise nicht behindert. • Der Sensor muss in der Nähe der rechten oder linken Ecke des vorderen Markisenprofils angebracht werden (**Abb. 2**). ■ **03.** Das obere Gehäuseteil des Sensors (das die Elektronik enthält) so mit einem Stück doppelseitigem Klebeband am Markisenprofil befestigen, dass es bei der Programmierung problemlos versetzt werden kann, falls man die Funkübertragung zum Motor verbessern muss. ■ **04.** Das Speichern des Sensors (Kapitel 5) und die Kalibrierung des Systems (Kapitel 6) durchführen. ■ **05.** Die Position des Sensors am Markisenprofil anzeichnen, dann den Sensor und das doppelseitige Klebeband abnehmen. ■ **06.** Die Dichtung von der Unterseite des Sensors entfernen. • Den Sensor mit der Unterseite an die markierte Stelle am Profil ansetzen und mit den beiliegenden Schrauben und Befestigungselementen fixieren (**Abb. 3, 4, 5 und 6**). **Achtung!** – Zur definitiven Befestigung des Sensors muss das vordere Markisenprofil aufgebohrt werden. ■ **07.** Dann die Dichtung auf die Unterseite auflegen, darauf das obere Sensorgehäuse ansetzen und mit der beiliegenden Schraube fixieren.

### 5 - SPEICHERUNG DES SENSORS IM MOTOREMPFÄNGER

Wie bei einem beliebigen Sender ist es auch bei dem vorliegenden Sensor sein Funkcode im Empfänger des zu steuernden Motors zu speichern, damit der Sensor die Befehle „per Funk“ senden kann. Zur Speicherung des Sensors muss das Verfahren „Modus I“ befolgt werden, das im Handbuch des Rohrmotors oder des zugehörigen Empfängers beschrieben ist. Alternativ ist es auch möglich, eines der folgenden Speicherverfahren auszuführen.

**Tabelle A** - Einstellung der Windschwelle

| (*1) →  | 0 / 8  | 1 / 9 | 2 / A | 3 / B | 4 / C | 5 / D | 6 / E | 7 / F |
|---|--|-------|-------|-------|-------|-------|-------|-------|
| (*2) →  | Höchste <<<<<<<<<< Mittlere >>>>>>>>>> Geringste |       |       |       |       |       |       |       |
| (*1) - Position des Trimmers „Grenzwert“ (4 / C = werksseitige Grundeinstellung).<br>(*2) - Empfindlichkeit: <b>Höchste Empfindlichkeit</b> = das Gerät reagiert auf alle Vibrationen, einschließlich der schwächeren Vibrationen; <b>Geringste Empfindlichkeit</b> = das Gerät reagiert nur auf die stärksten Vibrationen. |  |       |       |       |       |       |       |       |

### • Vorgehensweise zum Speichern weiterer Sender mit einem schon gespeicherten Sender (Abb. 8)

**Hinweis** – Dieses Verfahren kann nur verwendet werden, wenn im Rohrmotor schon ein oder mehrere Funkcodes gespeichert sind.

■ **01.** Die Taste „P“ (Abb. 7) des neuen zu speichernden Sensors 10 Sekunden lang gedrückt halten. ■ **02.** Drei Mal (langsam) die Taste eines alten schon im Motor gespeicherten Senders drücken. ■ **03.** Die Taste „P“ des zu speichernden Sensors erneut drücken und prüfen, dass der Motor 3 Alarmmeldungen abgibt(\*) (= *Speicherung erfolgreich*). **Hinweis** – Wenn der Speicher voll ist, gibt der Motor 6 Alarmmeldungen(\*) ab, die anzeigen, dass der neue Sensor nicht gespeichert werden kann.

(\*) – Die Meldungen können Signaltöne oder kleine Bewegungen (abhängig vom Motormodell) sein.

### • Überprüfung der erfolgreichen Speicherung des Motors (Abb. 9)

■ **01.** Den Motor von der Stromversorgung trennen; 2 Sekunden warten und wieder an den Strom anschließen. ■ **02.** Eine Bewegung ausführen lassen und währenddessen die Taste „P“ auf dem Sensor drücken. Danach überprüfen, dass der Motor die Bewegung sofort unterbricht (= *Sensor gespeichert*).

## 6 - EICHUNG DES SENSOR

Am Ende des Speichervorgangs müssen des Sensor auf folgende Weise kalibriert werden.

### 6.1 - Einstellung der Windempfindlichkeit

Der Sensor wird mit einer werkseitigen Basiseichung geliefert (siehe Wert in der **Tabelle A**). Nach der Montage und Inbetriebnahme ist es dennoch unbedingt erforderlich, die Windempfindlichkeit der Markise je nach den lokalen Windbedingungen einzustellen. **Äußerst wichtig! – Während dieses Vorgangs darf KEIN Wind wehen.** Die Empfindlichkeit wird auf folgende Weise eingestellt:

■ **01.** Die völlige Öffnung der Markise steuern. Ab dem Zeitpunkt, wo die Markise stoppt, **40 Sekunden** warten, bevor der nächste Schritt ausgeübt wird! ■ **02.** Vor Änderung der werkseitigen Basiseinstellungen sollten Sie prüfen, ob diese Einstellungen



vielleicht für Ihre Gegebenheiten passend sind. Anschließend das vordere Markenprofil mit der Hand schütteln und in starke Schwingungen versetzen; die Wirkung sollte einem heftigen Windstoß entsprechen. ■ **03.** Je nach dem Ergebnis (zu empfindlich/nicht empfindlich genug) die werkseitige Einstellung des Grenzwert-Wahlschalters ändern (Siehe **Abb. 7** und **Tabelle A**). ■ **04.** Anschließend die unter Punkt 2 ausgeführte Prüfung wiederholen.

### —— Hinweise zum Verfahren ——

■ Falls erforderlich, das Verfahren mehrmals wiederholen, bis die optimale Einstellung gefunden wird. ■ Jede neue Einstellung muss erneut geprüft werden, wie unter Punkt 2 beschrieben. ■ Nach jeder forcierten Schließung der Markise aufgrund eines Windalarms kann die erneute, völlige Öffnung der Markise nur nach einem Timeout von etwa 5 Minuten gesteuert werden. Auch in diesem Fall muss ab dem Zeitpunkt, wo die Markise stoppt, 40 Sekunden gewartet werden, bevor der nächste Schritt ausgeübt werden kann!

## 6.2 - ***Schutz der Markise bei Bewegung***

Die Markise ist auch während der Aus- und Einfahrbewegungen vor Wind geschützt. Während dieser Bewegungen benutzt das System einen höheren Grenzwert als den eingegebenen (siehe Wert in der **Tabelle A**). **Achtung!** – Diese Funktion muss jedes Mal, wenn ein neuer Grenzwert eingegeben wird, überprüft werden.

## 6.3 - ***Zeitabschaltung nach einem „Windalarm“***

Wenn die Markise aufgrund eines Windalarms eingefahren wurde, ist die erneute Öffnung nur nach einem Timeout von etwa 5 Minuten möglich. Während des Timeouts wird jeder Öffnungsbefehl automatisch angehalten.

## 6.4 - ***Erfassung des Zustandes „Batterien leer“***

Sobald der Sensor feststellt, dass die Batterien leer sind, sendet er einen fiktiven „Windalarm“, damit das System die Markise zur Sicherheit einfährt. Die Meldung wird regelmäßig an den Motor gesendet (etwa alle 30 Minuten über 24 Stunden bis zur kompletten Entladung der Batterie) und verursacht das Einfahren der Markise. Der Sensor funktioniert also nicht korrekt, bis die Batterien ausgetauscht werden. **Hinweis** - nach einem „Windalarm“ kann die Markise erst nach einer Wartezeit von etwa 5 Minuten wieder geöffnet werden. Während dieses Timeout wird jeder Versuch, die Markise zu öffnen, automatisch angehalten und der eventuelle Austausch der Batterien (Kapitel 7) kann während dieser Pause durchgeführt werden.

## 7 - **AUSTAUSCH DER BATTERIEN**

Die Batterie hat eine Lebensdauer von etwa 2 Jahren. Um sie auszutauschen, **den Motor gänzlich vom Strom abtrennen**; Danach die Schraube im oberen Sensorgehäuse lösen (das die Elektronik enthält - **Abb. 1**) und die Batterien auswechseln.

## 8 - WAS TUN, WENN ...

**Die Markise wird infolge eines „Windalarms“ eingefahren, aber es ist kein Wind vorhanden:** die Spannung der Batterien prüfen. Liegt dies unter 1,35 V müssen sie ausgetauscht werden.

### ENTSORGUNG DES PRODUKTS

• Dieses Produkt ist ein vervollständigender Teil der Automatisierung und muss somit gemeinsam mit dieser entsorgt werden; dabei die in der Gebrauchsanleitung der Automatisierung genannten Kriterien beachten. • Das Verpackungsmaterial des Produkts muss bei vollständiger Einhaltung der örtlich geltenden Vorschriften entsorgt werden.

• **Entsorgung der leeren Batterien. Achtung!** – Leere Batterien können umweltschädigende Stoffe enthalten. Die Batterien deshalb nicht in den Hausmüll (siehe Symbol) geben, sondern den örtlichen Vorschriften entsprechend durch getrennte Abfallsammlung entsorgen.



### TECHNISCHE EIGENSCHAFTEN DES PRODUKTS

■ **Betriebsspannung:** 3V  $\overline{\text{---}}$  ■ **Versorgung:** zwei Batterien (2 x 1,5V, AA, LR6)  
■ **Max E.R.P.:** < 0dBm (NEMOVIBE) ■ **Betriebstemperatur:** -20°C...+60°C ■  
■ **Schutzart:** IP 44 ■ **Funkfrequenz:** 433.92 MHz ■ **Abmessungen (mm):** 130 x 36 x h 22

**Anmerkung zu den technischen Merkmalen:** • Die Reichweite der Sender kann von anderen Geräten in der Nähe beeinflusst werden, die mit derselben Frequenz des Senders arbeiten (z.B. Funkkopfhörer, Alarmanlagen etc.) und Interferenzen mit dem Empfänger erzeugen können. Im Falle starker Interferenzen kann Nice keine Garantie der effektiven Reichweite seiner Vorrichtungen bieten. • Alle angegebenen technischen Merkmale beziehen sich auf eine Temperatur von 20°C ( $\pm$  5°C). • Nice S.p.A. behält sich das Recht vor, jederzeit als nötig betrachtete Änderungen am Produkt vorzunehmen, wobei dieselben Funktionalitäten und Einsatzzweck beibehalten werden.

## 1 - OGÓLNE ZALECENIA

■ **Ważne instrukcje bezpieczeństwa: postępować zgodnie ze wskazówkami, ponieważ nieprawidłowa instalacja może spowodować poważne obrażenia ciała.** ■ **W celu zapewnienia bezpieczeństwa osób należy postępować zgodnie ze wskazówkami.** ■ **Należy przechowywać niniejszą instrukcję w celu przyszłej konsultacji.** ■ Wszystkie operacje instalacji, podłączania, programowania i konserwacji urządzenia muszą być wykonywane wyłącznie przez wykwalifikowanego technika! ■ Czujnik nie jest urządzeniem bezpieczeństwa, zapobiegającym uszkodzeniu markizy na skutek silnego wiatru (banalna przerwa w dostawie energii uniemożliwi automatyczne wciągnięcie markizy). Czujnik jest częścią automatyki, przydatną do ochrony markizy i komfortu jej użytkowania. ■ Producent zrzeka się wszelkiej odpowiedzialności za szkody poniesione w wyniku wystąpienia zjawisk atmosferycznych niestwierdzonych przez urządzenie. ■ Nie wykonywać modyfikacji żadnej części urządzenia. Operacje niedozwolone mogą wyłącznie powodować nieprawidłowe funkcjonowanie. Producent zrzeka się wszelkiej odpowiedzialności za szkody, wynikające z samowolnie wykonywanych modyfikacji urządzenia. ■ Delikatnie obchodzić się z urządzeniem unikając działań, które mogłyby je uszkodzić, na przykład, zgniatania, uderzenia, upadku, itp. ■ Nie umieszczać urządzenia w pobliżu źródeł ciepła i nie narażać go na działanie wolnych płomieni. Te działania mogą je uszkodzić i stać się przyczyną nieprawidłowego funkcjonowania. ■ Produkt nie jest przeznaczony do obsługi przez osoby (w tym dzieci) o ograniczonych zdolnościach fizycznych, zmysłowych bądź umysłowych lub przez osoby nieposiadające odpowiedniego doświadczenia i wiedzy. ■ Nie pozwalać dzieciom bawić się urządzeniem. ■ Po długich okresach nieaktywności, szczególnie po okresie zimowym, zaleca się sprawdzenie stanu akumulatorów. Jeżeli akumulatory są rozładowane, należy je wymienić w sposób opisany w rozdziale 7.

## 2 - OPIS PRODUKTU I JEGO PRZEZNACZENIE

Niniejszy produkt jest **czujnikiem wiatru** przeznaczonym dla instalacji służących do automatyzacji markiz w których wykorzystywane są centrale oraz silniki rurowe Nice. **Każde inne zastosowanie jest niewłaściwe i zabronione!** Firma Nice nie odpowiada za szkody wynikające z niewłaściwego używania urządzenia, odmiennego od przewidzianego w niniejszej instrukcji. • Czujnik posiada wbudowany nadajnik radiowy i autonomiczne zasilanie przy użyciu dwóch akumulatorów. Funkcjonowanie urządzenia opiera się na wykrywaniu drgań końcowej części markizy wywołanych działaniem wiatru w czasie rzeczywistym. W przypadku, kiedy wartość odczytana przez czujnik przekracza **ustawiony próg działania**, czujnik przekazuje „sygnał radiowy” do odbiornika silnika, który z kolei steruje manewrem Podnoszenia.

### 3 - KONTROLE WSTĘPNE INSTALACJI I OGRANICZENIA ZASTOSOWANIA URZĄDZENIA

■ Aby ocenić ograniczenia zastosowania czujnika należy przeczytać dane techniczne podane w rozdziale "Parametry techniczne urządzenia". ■ Czujnik nie jest kompatybilny ze starymi silnikami, wyprodukowanymi do miesiąca czerwca 2004 roku i z centralami sterującymi TTO. ■ W sprzyjających warunkach (na otwartej przestrzeni) zasięg radiowy czujnika osiąga nawet 100 m. **Uwaga!** – Upewnić się, że nie występują w okolicy inne urządzenia radiowe, które pracują na tej samej częstotliwości, takie jak alarmy, słuchawki radiowe, itp.: działanie tych urządzeń mogłoby jeszcze bardziej ograniczyć zasięg lub zablokować komunikację między czujnikiem i silnikiem. ■ Sprawdzić, czy wybrana wstępnie powierzchnia przeznaczona do montażu urządzenia jest trwała i może zagwarantować stabilne przymocowanie. ■ Upewnić się, że czujnik został zamontowany w położeniu zabezpieczonym przed przypadkowymi zderzeniami.

### 4 - INSTALOWANIE PRODUKTU

**Uwaga!** – Przed zainstalowaniem czujnika należy się upewnić, że nie zostanie on uszkodzony lub zgnieciony, gdy markiza powróci na pozycję WYSOKĄ, po zakończeniu manewru zamknięcia.

■ **01.** Otworzyć czujnik, odkręcając śrubę w górnej części obudowy (**rys. 1**). ■ **02. Ważne** – Należy zainstalować Nemo Vibe na zewnątrznej stronie przedniej listwy markizy (**rys. 2**); czujnik może być instalowany również na wewnętrznej stronie listwy; ważne, by nie ograniczał całkowitego zamknięcia markizy. • Należy ustawić czujnik w pobliżu prawego lub lewego narożnika przedniej listwy markizy (**rys. 2**). ■ **03.** Przymocować górną część obudowy czujnika (ze sprzętem elektronicznym) do listwy markizy przy użyciu paska taśmy obustronnie klejącej, w taki sposób, by można ją było z łatwością przesunąć podczas programowania w razie konieczności poprawy komunikacji radiowej czujnika z silnikiem. ■ **04.** Dokonać wczytania czujnika (rozdział 5) i kalibracji systemu (rozdział 6). ■ **05.** Oznaczyć położenie czujnika na listwie markizy; następnie wyjąć czujnik i pasek taśmy obustronnie klejącej. ■ **06.** Wyjąć uszczelkę z dolnej podstawy czujnika; • przymocować podstawę w pozycji oznaczonej na listwie przy użyciu załączonych śrub i uchwyty (rys. 3, 4, 5, 6). **Uwaga!** – Ostateczne zamocowanie czujnika wymaga nawiercenia przedniej listwy markizy. ■ **07.** Na koniec, nałożyć uszczelkę na podstawę, oprzeć na niej górną część obudowy czujnika i przymocować ją przy użyciu załączonych śrub.

### 5 - WCZYTYWANIE CZUJNIKA DO ODBIORNIKA SILNIKA

Tak, jak w przypadku każdego innego nadajnika, tak również w przypadku niniejszego czujnika należy wczytać kod radiowy do odbiornika sterowanego silnika, aby czujnik mógł przekazywać "polecenia drogą radiową". Aby wczytać czujnik, należy zastosować procedurę "Tryb I", opisaną w instrukcji silnika rurowego lub w instrukcji połączonego z nim odbiornika. Jest również możliwe wykorzystywanie następujących procedur wczytywania.

**Tabela A - Ustawianie progu wiatru**

| (*1) →   | 0 / 8  | 1 / 9 | 2 / A | 3 / B | 4 / C | 5 / D | 6 / E | 7 / F |
|--|--|-------|-------|-------|-------|-------|-------|-------|
| (*2) →   | Maksymalna <<<<<<<<<< Średnia >>>>>>>>>> Minimalna |       |       |       |       |       |       |       |
| (*1) - Położenie programatora „Próg” (4 / C = wartość ustawiona fabrycznie).<br>(*2) - Czulość: <b>Maksymalna czulość</b> = urządzenie reaguje na wszystkie wibracje, w tym słabsze drgania; <b>Minimalna czulość</b> = urządzenie reaguje tylko na najsilniejsze drgania. |  |       |       |       |       |       |       |       |

### • **Procedura wczytywania dodatkowych nadajników z wcześniej wczytanym nadajnikiem (rys. 8)**

**Ostrzeżenie** – Ta procedura może być użyta wyłącznie, gdy do silnika rurowego został wcześniej wczytany jeden lub kilka kodów radiowych.

■ **01.** Przytrzymać wciśnięty przez 10 sekund przycisk "P" (rys. 7) nowego czujnika do wczytania. ■ **02.** Nacisnąć 3 razy (powoli) przycisk starego nadajnika wcześniej wczytanego silnika. ■ **03.** Nacisnąć ponownie przycisk "P" czujnika do wczytania i upewnić się, że czujnik wyda 3 sygnały(\*) (= wczytanie wykonane). **Uwaga** – Jeżeli pamięć jest pełna, silnik wyda 6 sygnałów(\*), które będą sygnalizować niemożność wczytania nowego czujnika.

(\*) – Sygnały mogą mieć postać dźwięków lub niewielkich ruchów (w zależności od modelu silnika).

### • **Kontrola wczytania czujnika (rys. 9)**

■ **01.** Odłączyć zasilanie elektryczne od silnika; odczekać 2 sekundy i ponownie podłączyć zasilanie. ■ **02.** Zlecić manewr i, podczas jego wykonania, nacisnąć przycisk "P" na czujniku. Następnie, upewnić się, że nastąpiło natychmiastowe zatrzymanie manewru przez silnik (= czujnik zapamiętany).

## 6 - KALIBRACJA CZUJNIKA

Po zakończeniu procedury wczytywania, należy wykalibrować czujnika, wykonując następujące procedury.

### 6.1 - **Regulacja czulości na wiatr**

Dostarczany czujnik jest wstępnie wykalibrowany (patrz wartość w **Tabeli A**). W każdym razie, po zakończeniu montażu i wprowadzeniu do użytku należy wyregulować czulość markizy na działanie wiatru, w zależności od miejscowych warunków wiatru.

**Bardzo ważne!** – Podczas tego działania wiatr **NIE może być obecny**. Następnie, należy wyregulować czulość w następujący sposób.

■ **01.** Zlecić całkowite otwarcie markizy. Po zatrzymaniu markizy, **odczekać 40 sekund przed wykonaniem kolejnego kroku!** ■ **02.** Przed dokonaniem zmiany ustawień fabrycznych, należy sprawdzić, czy ustawienia fabryczne nie są prawidłowe. Następnie, potrząsnąć ręcznie przednią listwą markizy w sposób taki, by wystąpiły silne drgania (siła działania musi być porównywalna do siły wywołanej przez podmuch wiatru). ■ **03.** W zależności od wyniku (zbyt duża czułość/zbyt mała czułość), należy zmienić ustawienia fabryczne przełącznika progu (patrz **rys. 7** i **Tabela A**). ■ **04.** Na koniec, powtórzyć kontrolę przeprowadzoną w punkcie 2.

### — Uwagi na temat procedury —

■ W razie konieczności, powtórzyć kilkakrotnie procedurę aż do odnalezienia optymalnych ustawień. ■ Każde nowe ustawienie musi być ponownie sprawdzone w sposób opisany w punkcie 2. ■ Po każdym wymuszonym zamknięciu markizy na skutek „alarmu wiatru”, całkowite otwarcie markizy może być zlecone dopiero po upływie około 5 minut. Również w tym przypadku, po zatrzymaniu markizy, **należy odczekać 40 sekund przed wykonaniem kolejnego kroku!**

## 6.2 - **Ochrona markizy w ruchu**

Markiza jest chroniona przed wiatrem również podczas ruchu Otwierania i Zamykania. Podczas tych ruchów, system wykorzystuje wartość progową nieco wyższą od ustawionej (patrz wartość w **Tabeli A**). **Uwaga!** – **Funkcja ta musi być kontrolowana za każdym razem, gdy zostanie ustawiona nowa wartość progowa.**

## 6.3 - **Czas oczekiwania po wystąpieniu „alarmu wiatru”**

Jeżeli markiza została zamknięta na skutek wystąpienia „alarmu wiatru”, jej otwarcie jest możliwe wyłącznie po upływie czasu oczekiwania wynoszącego około 5 minut. Podczas tego czasu oczekiwania, wszystkie polecenia otwarcia zostaną automatycznie zatrzymane.

## 6.4 - **Odczyt stanu „rozładowanego akumulatora”**

Gdy czujnik odczyta stan **rozładowanego akumulatora**, zostanie przesłany komunikat „alarm wiatru”, w taki sposób, by system zabezpieczył markizę, wydając polecenie podniesienia. Komunikat będzie wysyłany do silnika okresowo (co 30 minut, przez przynajmniej 24 godziny, aż do wyczerpania akumulatorów) i spowoduje zamknięcie markizy. Czujnik nie będzie prawidłowo pracował aż do wymiany akumulatorów. **Uwaga** - po wystąpieniu „alarmu wiatru”, ponowne otwarcie markizy będzie możliwe dopiero po upływie 5 minut. W tym czasie oczekiwania, jakiegokolwiek polecenie otwarcia zostanie automatycznie zatrzymane i można wtedy dokonać ewentualnej wymiany akumulatorów (rozdział 7).

## 7 - WYMIANA AKUMULATORÓW

Żywotność akumulatora wynosi około 2 lat. W celu dokonania wymiany należy **odłączyć zasilanie silnika**; następnie, odkręcić śrubę w górnej części obudowy czujnika (ze sprzętem elektronicznym – **rys. 1**) i wymienić akumulatory.

## 8 - CO ZROBIĆ, JEŚLI ...

Jeżeli po wyświetleniu „alarmu wiatru”, system zleci manewr podnoszenia markizy, ale wiatr nie jest obecny: sprawdzić napięcie akumulatorów, jeżeli jest ono niższe od 1,35 V, należy wymienić akumulatory.

### UTYLIZACJA URZĄDZENIA

• To urządzenie jest integralną częścią automatu, dlatego też powinno zostać zlikwidowane razem z nim, stosując takie same kryteria, jak te, zamieszczone w instrukcji automatyki. • Materiał opakowania urządzenia musi być zlikwidowany zgodnie z odpowiednimi przepisami obowiązującymi na danym terytorium. • **Utylizacja zużytych akumulatorów. Uwaga!** – Rozładowany akumulator może zawierać substancje zanieczyszczające. Z tego względu, nie należy go wyrzucać do zwykłych odpadów (zgodnie z zamieszczonym powyżej symbolem), ale należy zastosować metody selektywnej zbiórki odpadów przewidziane lokalnymi przepisami.



### PARAMETRY TECHNICZNE URZĄDZENIA

■ **Napięcie pracy:** 3V  $\text{---}$  ■ **Zasilanie:** dwie baterie (2 x 1,5V, AA, LR6) ■ **Max E.R.P.:** < 0dBm (NEMOVIBE) ■ **Temperatura eksploatacji:** -20°C...+60°C ■ **Stopień ochrony:** IP 44 ■ **Częstotliwości radiowych:** 433.92 MHz ■ **Wymiary (mm):** 130 x 36 x w 22

**Uwagi na temat parametrów technicznych:** • *Sprawność nadajników może być zakłócona przez inne urządzenia działające w pobliżu z tą samą częstotliwością (na przykład słuchawki radiowe, systemy alarmowe, itp.), powodując zakłócenia podczas odbioru. W razie występowania silnych zakłóceń, Nice nie może dać żadnej gwarancji na rzeczywiste działanie produkowanych urządzeń radiowych.* • *Wszystkie wskazane parametry techniczne dotyczą temperatury środowiskowej 20°C (± 5°C).* • *Nice S.p.A. zastrzega sobie prawo do wnoszenia zmian produktu w którymkolwiek momencie i bez uprzedniego powiadomienia, gwarantując przewidzianą funkcjonalność i przeznaczenie użytkowania.*

## 1 - ALGEMENE AANBEVELINGEN

■ **Belangrijke veiligheidsinstructies: neem de instructies in acht, een oneigenlijke installatie kan immers leiden tot zware letsels.** ■ **Voor de veiligheid van de betrokken personen is het belangrijk deze aanwijzingen op te volgen.** ■ **Bewaar deze instructies.** ■ Alle werkzaamheden in verband met de installatie, de aansluiting, de programmering en het onderhoud van de inrichting mogen uitsluitend worden uitgevoerd door een gekwalificeerde technicus! ■ De sensor mag niet beschouwd worden als een veiligheidsinrichting die schade aan de zonwering als gevolg van sterke wind kan voorkomen (het is bijvoorbeeld al genoeg dat de stroom uitvalt om het automatisch optrekken van de zonwering onmogelijk te maken). De sensor dient beschouwd te worden als deel van een automatisering dat bijdraagt aan het gebruikscomfort en nuttig is ter bescherming van de zonwering. ■ De producent aanvaardt geen aansprakelijkheid voor materiële schade die zou kunnen optreden als gevolg van niet door de sensoren van de inrichting gedetecteerde weersomstandigheden. ■ Voor geen wijzigingen uit op onderdelen van de inrichting. Niet-toegestane handelingen zullen slechts storingen in de werking veroorzaken. De fabrikant aanvaardt geen aansprakelijkheid voor schade die het gevolg is van op willekeurige wijze gewijzigde inrichtingen. ■ Behandel het product met de nodige voorzichtigheid en vermijd handelingen die het zouden kunnen beschadigen zoals samendrukking, schokken, vallen, ... ■ Plaats de inrichting niet in de buurt van warmtebronnen en stel hem niet bloot aan open vuur. Dit kan leiden tot beschadigingen en storingen in de werking. ■ Het product is niet geschikt om gebruikt te worden door personen (kinderen inbegrepen) met fysieke, zintuiglijke of mentale beperkingen of die onvoldoende kennis en/of ervaring hebben. ■ Laat kinderen niet met het product spelen. ■ Het is raadzaam om de staat van de batterijen na lange periodes van inactiviteit, en in het bijzonder na de winter te controleren. Als ze leeg zijn, dient u ze te vervangen (zie hoofdstuk 7).

## 2 - BESCHRIJVING VAN HET PRODUCT EN GEBRUIKSBE-STEMMING

Dit product is een **windsensor**, bestemd voor automatiseringsinstallaties voor zonwering die besturingseenheden en buismotoren van Nice gebruiken. **Ieder ander gebruik dient als oneigenlijk en dus als verboden te worden beschouwd!** Nice is niet aansprakelijk voor schade die het gevolg is van een oneigenlijk gebruik van het product, anders dan in deze handleiding is voorzien. • De sensor is voorzien van een



ingebouwde radiozender en een autonome voeding op twee batterijen. De werking van het product is gebaseerd op de realtime detectie van de trillingen van het uiteinde van het scherm die onder invloed van de wind worden gegenereerd. Wanneer de door de sensor gedetecteerde waarde de ingestelde **activeringsdrempel** overschrijdt, stuurt de sensor een "radiosignaal" naar de ontvanger van de motor, die op zijn beurt een manoeuvre Omhoog aanstuurt.

### 3 - CONTROLES VOORAFGAAND AAN DE INSTALLATIE EN GEBRUIKSLIMIETEN VAN HET PRODUCT

■ Lees de technische gegevens uit het hoofdstuk "Technische kenmerken van het product" door om de gebruikslimieten van de sensor te kennen. ■ De sensor is niet compatibel met oude motoren van voor juni 2004 en met de Besturingseenheden TT0. ■ Bij gunstige condities (in open veld) bedraagt het radiobereik van de sensor tot 100 m. **Opgelet!** – Verzeker u ervan dat er in het gebied geen andere radiosignaalapparaten aanwezig zijn die dezelfde frequentie uitzenden, bv. alarminstallaties, draadloze koptelefoons, enz.: de werking van dergelijke inrichtingen kunnen het bereik nog verder verkleinen of zelfs de communicatie tussen de sensor en de motor blokkeren. ■ Controleer of het voor de installatie gekozen oppervlak van stevig materiaal is dat een stabiele bevestiging kan verzekeren. ■ Controleer of de sensor opgesteld is op een plaats waar hij beschermd is tegen accidentele schokken.

### 4 - INSTALLATIE VAN HET PRODUCT

**Let op!** – Voordat u de sensor installeert, moet u zich ervan vergewissen dat deze niet beschadigd of verbrijzeld kan worden wanneer het scherm aan het eind van het sluitmanoeuvre terugkeert naar de bovenste eindaanslag.

■ **01.** Open de sensor door de schroef op de bovenste behuizing los te draaien (**fig. 1**). ■ **02. Belangrijk** – Nemo Vibe moet worden geïnstalleerd op de buitenzijde van de stang vooraan op het scherm (fig. 2); de sensor kan tevens worden geïnstalleerd op de binnenzijde van deze stang, mits dit de volledige sluiting van het scherm niet verhindert. • De sensor moet worden geplaatst in de nabijheid van de rechter of linker hoek van de stang vooraan op het scherm (fig. 2). ■ **03.** Bevestig de bovenste behuizing van de sensor (behuizing met de elektronica) op de stang van het scherm, met behulp van een strook dubbelzijdige kleefband, zodat dit deel makkelijk kan worden verplaatst tijdens de programmering, mocht het nodig zijn de radiocommunicatie met de motor te ontvangen. ■ **04.** Voer de geheugenopslag van de sensor uit (hoofdstuk 5) en de ijking van het systeem (hoofdstuk 6). ■ **05.** Duid de positie van de sensor aan op de stang van het scherm; verwijder vervolgens de sensor en de strook dubbelzijdige kleefband. ■ **06.** Verwijder de pakking van de onderste basis van de sensor; • bevestig deze basis in de positie aangeduid op de stang met behulp van de bijgeleverde schroeven en beugels (**fig. 3, 4, 5, 6**). **Let op!** – De definitieve bevestiging van de sensor vereist de doorboring van de stang vooraan op het scherm. ■ **07.** Plaats tot slot de pakking terug op de basis, plaats de bovenste behuizing van de sensor er bovenop en bevestig deze met behulp van de bijgeleverde schroef.

**Tabel A** - Instelling van de "wind"-drempel

|  |  |       |       |       |       |       |       |       |
|--|--|-------|-------|-------|-------|-------|-------|-------|
| (*1) →   | 0 / 8  | 1 / 9 | 2 / A | 3 / B | 4 / C | 5 / D | 6 / E | 7 / F |
| (*2) →   | Maximale <<<<<<<<< Middelhoge >>>>>>>>> Minimale |       |       |       |       |       |       |       |
| <p>(*1) - Stand van de trimmer "Drempel" (4 / C = in de fabriek ingestelde waarde).<br/>         (*2) - Gevoeligheid: <b>Maximale gevoeligheid</b> = het apparaat reageert op alle vibraties, <i>inclusief de zwakkere trillingen</i>; <b>Minimale gevoeligheid</b> = het apparaat reageert <i>alleen op de sterkste trillingen</i>.</p> |  |       |       |       |       |       |       |       |

## 5 - OPSLAG VAN DE SENSOR IN DE ONTVANGER VAN DE MOTOR

Net als voor eender welke andere ontvanger is het ook voor deze sensor noodzakelijk de radiocode ervan op te slaan in de ontvanger van de motor die moet worden aangestuurd, zodat de sensor "via radio" instructies kan verzenden. Om de sensor op te slaan, dient u de procedure "Modus I", beschreven in de handleiding van de buismotor of van de bijbehorende ontvanger, te volgen. Als alternatief is het ook mogelijk de volgende opslagprocedure te gebruiken.

### • Procedure voor opslag van volgende zenders wanneer er reeds een zender is opgeslagen (afb. 8)

**Waarschuwing** – Deze procedure kan alleen worden gebruikt als er in de buismotor al één of meer radiocodes zijn opgeslagen.

■ **01.** Houd gedurende 10 seconden de toets "P" (afb. 7) van de nieuwe sensor die moet worden opgeslagen, ingedrukt. ■ **02.** Druk 3 maal (langzaam) op de toets van een oude zender die al opgeslagen is in de motor. ■ **03.** Druk opnieuw op de toets "P" van de sensor die moet worden opgeslagen en controleer of de motor 3 signaleringen geeft (\*) (= *opslag gerealiseerd*). **Waarschuwing** – Als het geheugen vol is, geeft de motor 6 signaleringen(\*) die aangeven dat het niet mogelijk is om de nieuwe sensor op te slaan.

(\*) – De signaleringen kunnen geluiden (pieptoon) of korte bewegingen zijn (afhankelijk van het model van de motor).

### • Controle op het al dan niet opslaan van de sensor (afb. 9)

■ **01.** Schakel de elektrische voeding naar de motor uit; wacht 2 seconden en schakel de voeding opnieuw in. ■ **02.** Regel een manoeuvre en druk tijdens de uitvoering ervan op de toets "P" van de sensor. Controleer vervolgens of de motor het manoeuvre onmiddellijk stopzet (= *sensor opgeslagen*).

## 6 - IJKEN VAN DE SENSOR

Na de opslagprocedure moeten de sensor geïkt worden; volg daartoe de volgende procedures.

## 6.1 - *Regeling van de windgevoeligheid*

De sensor wordt geleverd met fabrieksinstellingen (zie de waarde in **Tabel A**). Maar na de installatie en de inbedrijfstelling is het toch absoluut noodzakelijk om de windgevoeligheid van het scherm af te stellen in functie van de lokale windcondities. **Erg belangrijk!** – **Tijdens deze handeling mag het NIET waaien.** Regel de gevoeligheid vervolgens als volgt.

■ **01.** Geef de instructie om het scherm volledig te openen. Zodra het scherm tot stilstand komt, **wacht u 40 seconden** alvorens de volgende stap uit te voeren! ■ **02.** Voordat u de fabrieksinstellingen wijzigt, moet u nagaan of deze instellingen OK zijn zoals ze werden vastgelegd. Neem vervolgens de stang vooraan op het scherm beet met de handen en schud er hard aan zodat het hevig trilt (met een kracht die analoog is aan een windstoot). ■ **03.** Afhankelijk van het resultaat (te gevoelig/weinig gevoelig)wijzigt u de fabrieksinstellingen van de drempelschakelaar (zie **fig. 7** en **Tabel A**). ■ **04.** Tot slot herhaalt u de controle uit punt 2.

### — Opmerkingen bij de procedure —

■ Indien nodig, herhaalt u de procedure meerdere malen totdat de instelling optimaal is. ■ Na iedere instelling moet deze opnieuw worden gecontroleerd, zoals beschreven in punt 2. ■ Na iedere gedwongen sluiting van het scherm omwille van een “windalarm” kunt u pas na een time-out van ongeveer 5 minuten opnieuw de instructie gegeven om het scherm volledig te openen. Ook in dit geval moet u, zodra het scherm tot stilstand komt, **40 seconden wachten** alvorens de volgende stap uit te voeren!

## 6.2 - *Bescherming van het scherm terwijl het in beweging is*

Het scherm is ook beschermd tegen de wind terwijl het geopend of gesloten wordt. Tijdens deze bewegingen gebruikt het systeem een drempelwaarde die iets hoger ligt dan de ingestelde waarde (zie de waarde in **Tabel A**). **Let op!** – Deze functie moet worden gecontroleerd telkens wanneer een nieuwe drempelwaarde wordt ingesteld.

## 6.3 - *Time-out na een “windalarm”*

Als het scherm door een “windalarm” is dichtgegaan, zal het pas na een wachttijd van ongeveer 5 minuten opnieuw geopend kunnen worden. Tijdens deze time-out zal iedere openingsinstructie automatisch worden tegengehouden.

## 6.4 - *Detectie van de status “batterij leeg”*

Wanneer de sensor de status batterij leeg detecteert, wordt een fictieve “windalarm”-melding verstuurd zodat het systeem het scherm beveiligd door een manoeuvre Omhoog als instructie te verzenden. De melding zal periodiek naar de motor worden gestuurd (ongeveer om de 30 minuten, gedurende minstens 24 uur, totdat de batterijen leeg zijn) en het scherm laten dichtgaan. Daarna zal de sensor niet langer correct werken totdat de batterijen vervangen zijn. **Opm.** - Na een “windalarm” zal het scherm pas na een wachttijd van ongeveer 5 minuten opnieuw geopend kunnen worden. Tijdens deze time-out zal iedere openingsinstructie automatisch worden tegengehouden en kunnen de batterijen eventueel worden vervangen (zie hoofdstuk 7).

## 7 - VERVANGEN VAN DE BATTERIJEN

De batterijen hebben een levensduur van ongeveer 2 jaar. Om de batterijen te vervangen, **moet u de stroomtoevoer naar de motor onderbreken**; draai vervolgens de schroef op de bovenste behuizing van de sensor (behuizing met de elektronica – fig. 1) los en verwijder de batterijen.

## 8 - WAT TE DOEN ALS ...

**Als het systeem na een “windalarm” de instructie geeft om het hek omhoog te laten komen, maar er is geen wind:** controleer de spanning van de batterijen; als die minder is dan 1,35 V, moet u de batterijen vervangen.

## AFDANKEN VAN HET PRODUCT

• Dit product maakt integraal deel uit van de automatisering en moet dan ook samen met de automatisering worden afgedankt. Neem daarbij dezelfde criteria in acht als de criteria vermeld in de instructiehandleiding van de automatisering. • Het verpakkingsmateriaal van het product moet overeenkomstig de plaatselijk geldende voorschriften als afval worden verwerkt. • **Afdanking van de lege batterijen. Let op!** – De batterijen kunnen vervuilde stoffen bevatten. Daarom mogen ze niet met het gewone huisvuil weggegooid worden (zie symbool), maar moet u de methoden voor gescheiden inzameling volgen die in de plaatselijke voorschriften voorzien zijn.



## TECHNISCHE GEGEVENS VAN HET PRODUCT

■ **Bedrijfsspanning:** 3V  ■ **Voeding:** twee batterijen (2 x 1,5V, AA, LR6) ■ **Max E.R.P.:** < 0dBm (NEMOVIBE) ■ **Bedrijfstemperatuur:** -20°C...+60°C ■ **Beschermingsgraad:** IP 44 ■ **Radiofrequentie:** 433.92 MHz ■ **Afmetingen (mm):** 130 x 36 x h 22

**Opmerkingen m.b.t. de technische gegevens:** • *Het bereik van de zenders kan worden beïnvloed door andere inrichtingen die in de omgeving daarvan op dezelfde frequentie werken als de zender (bijvoorbeeld koptelefoons, alarmsystemen e.d.) waardoor er interferentie met de ontvanger ontstaat. In geval van sterke interferentie kan Nice geen enkele garantie bieden met betrekking tot het daadwerkelijke bereik van haar radiografische inrichtingen.* • *Alle vermelde technische specificaties hebben betrekking op een omgevingstemperatuur van 20°C (± 5°C).* • *Nice S.p.A. behoudt zich het recht voor om, op elk moment dat dit noodzakelijk wordt geacht, wijzigingen aan het product aan te brengen, waarbij hoe dan ook de gebruiksbestemming en de functionaliteit ervan gelijk blijven.*

**EN - Appendix**  
**IT - Appendice**  
**FR - Appendice**  
**ES - Apéndice**  
**DE - Anhang**  
**PL - Załącznik**  
**NL - Bijlage**

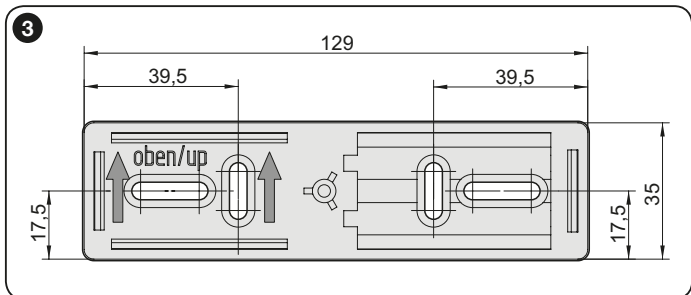
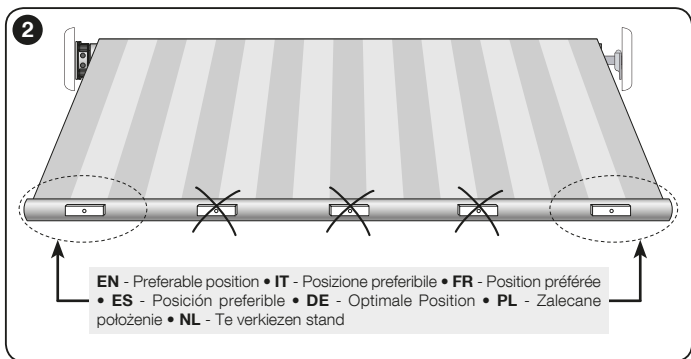
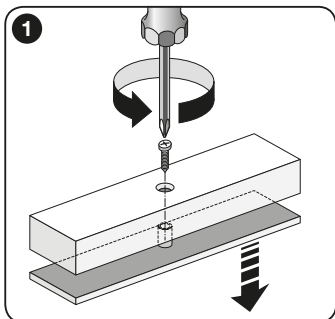

EN  
 IT  
 FR  
 ES  
 DE  
 PL  
 NL

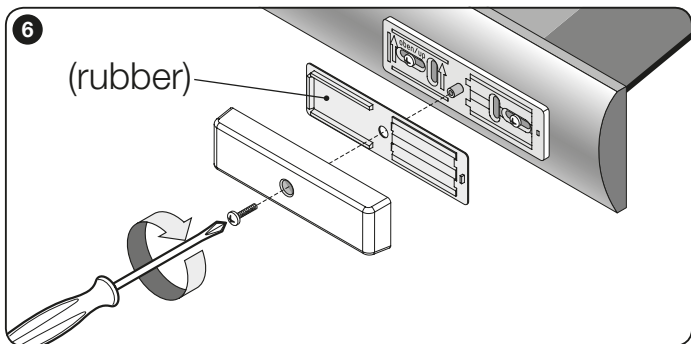
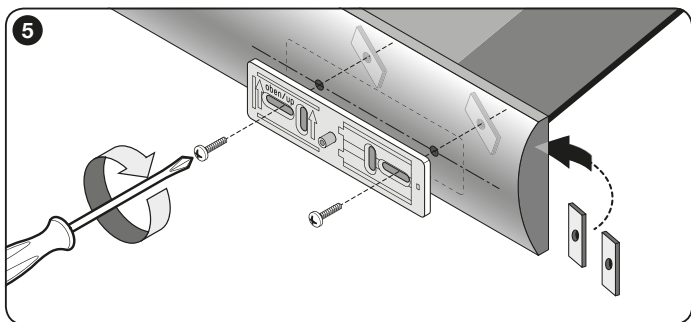
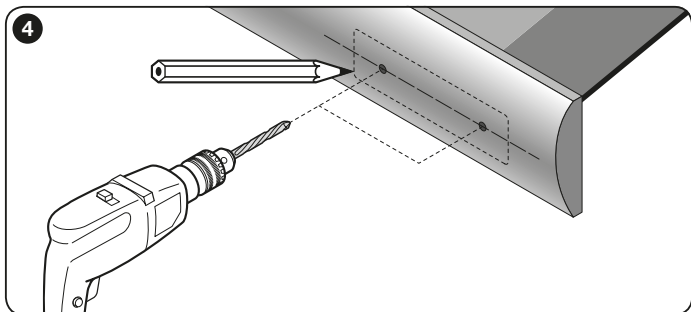

7

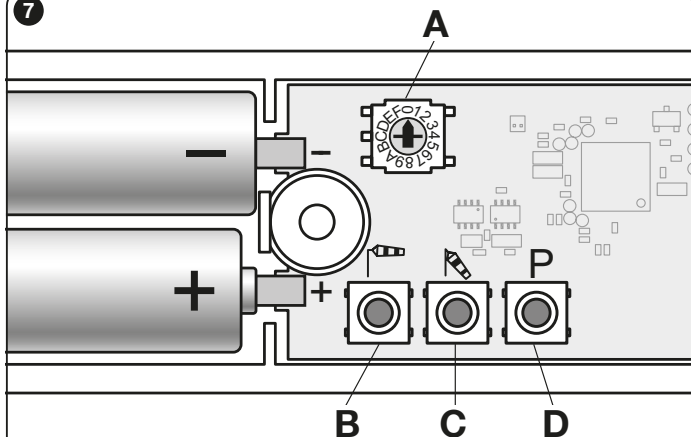

**ENGLISH** — **A** - Switch for regulating the threshold. **B** - Command for simulating the presence of wind. **C** - Command for simulating the absence of wind. **D** - Command for programming.

**ITALIANO** — **A** - Switch per la regolazione della soglia. **B** - Comando per simulare l'esistenza del vento. **C** - Comando per simulare la mancanza del vento. **D** - Comando per la programmazione.

**FRANÇAIS** — **A** - Sélecteur de réglage du seuil. **B** - Commande permettant de simuler la présence de vent. **C** - Commande permettant de simuler l'absence de vent. **D** - Commande de programmation.

**ESPAÑOL** — **A** - Mando de regulación del umbral. **B** - Mando para simular presencia de viento. **C** - Mando para simular ausencia de viento. **D** - Mando de programación.

**DEUTSCH** — **A** - Switch für die Einstellung des Grenzwertes. **B** - Befehl zur Simulation von Wind. **C** - Befehl zur Simulation von Windstille. **D** - Steuerung für die Programmierung.

**POLSKI** — **A** - Przełącznik regulacji progu. **B** - Polecenie do symulacji obecności wiatru. **C** - Polecenie do symulacji braku wiatru. **D** - Polecenie do programowania.

**NEDERLANDS** — **A** - Schakelaar voor de regeling van de drempelwaarde **B** - Instructie om aanwezigheid van wind te simuleren. **C** - Instructie om afwezigheid van wind te simuleren. **D** - Instructie voor programmering.

EN

IT

FR

ES

DE

PL

NL

- 8** EN - Memorizing the sensor in the motor receiver  
 IT - Memorizzazione del sensore nel ricevitore del motore  
 FR - Mémorisation du capteur dans le récepteur du moteur  
 ES - Memorización del sensor en el receptor del motor  
 DE - Speicherung des sensors im motorempfänger  
 PL - Wczytywanie czujnika do odbiornika silnika  
 NL - Opslag van de sensor in de ontvanger van de motor

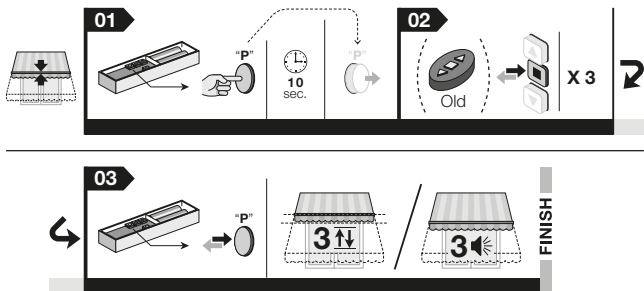

- 9** EN - Checking that the sensor has been memorized  
 IT - Verifica dell'avvenuta memorizzazione del sensore  
 FR - Vérification de la mémorisation du capteur  
 ES - Verificación de la memorización efectiva del sensor  
 DE - Überprüfung der erfolgreichen Speicherung des Motors  
 PL - Kontrola wczytania czujnika  
 NL - Controle op het al dan niet opslaan van de sensor

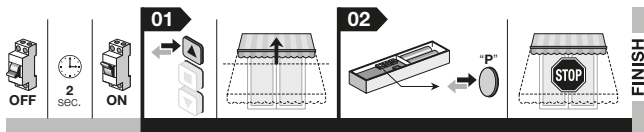



## EU DECLARATION OF CONFORMITY (N. 502/Nemo Vibe) (only for NEMOVIBE)

**Note** – The content of this declaration corresponds to that specified in the official document deposited at the Nice S.p.A. headquarters and, in particular, to the latest revised edition available prior to the publishing of this manual. The text herein has been re-edited for editorial purposes. A copy of the original declaration can be requested from Nice S.p.A. (TV) I.

Revision: **2**; Language: **EN**

• **Manufacturer's Name:** Nice S.p.A. • **Address:** Via Pezza Alta n°13, 31046 Rustignè di Oderzo (TV) Italy • **Type of product:** Radio climatic sensor • **Model/Type:** NEMOVIBE • **Accessories:** none.

The undersigned Roberto Griffa, in the role of Chief Executive Officer, declares under his sole responsibility, that the product specified above conforms to the provisions of the following directives:

- Directive 2014/53/EU (RED)
  - Health protection standards (art. 3(1)(a)): EN 62479:2010
  - Electrical safety (art. 3(1)(a)): EN 60950-1:2006 + A11:2009 + A12:2011 + A1:2010 + A2:2013
  - Electromagnetic compatibility (art. 3(1)(b)): EN 301 489-1 V2.2.0:2017; EN 301 489-3 V2.1.1:2017
  - Radio spectrum (art. 3(2)): EN 300 220-2 V3.1.1:2017

**Notified Body:** CTC advanced GmbH, ID 0682, certificatie number Q814583T-14-2 (Annex IV Directive 2014/53/EU)

Place and Date: Oderzo, 05/04/2017

(Chief Executive Officer) Ing. **Roberto Griffa**

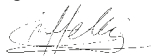

## Compliance with the FCC rules (Part 15) and with RSS-210 rules (only for NEMOVIBE/U)

This device complies with Industry Canada's licence-exempt RSS-210s, and with Part 15 of the FCC rules of the United States of America. Operation is subject to the following two conditions: (1) this device may not cause interference; (2) this device must accept any interference, including interference that may cause undesired operation of the device.

Any changes or modifications made to this device, without the express permission of the manufacturer, may void the user's authority to operate this device.

## DICHIARAZIONE DI CONFORMITÀ UE (N. 502/Nemo Vibe) (solo per NEMOVIBE)

**Nota** – Il contenuto di questa dichiarazione corrisponde a quanto dichiarato nel documento ufficiale depositato presso la sede di Nice S.p.A., e in particolare, alla sua ultima revisione disponibile prima della stampa di questo manuale. Il testo qui presente è stato riadattato per motivi editoriali. Copia della dichiarazione originale può essere richiesta a Nice S.p.A. (TV) Italy.

Revisione : **2** ; Lingua : **IT**

- **Nome Produttore:** Nice S.p.A.
- **Indirizzo:** Via Pezza Alta n°13, 31046 Rustignè di Oderzo (TV) Italy
- **Tipo di prodotto:** Sensore climatico via radio
- **Modello/Tipo:** NEMOVIBE
- **Accessori:** nessuno.

Il sottoscritto Roberto Griffa, in qualità di Amministratore Delegato, dichiara sotto la propria responsabilità che il prodotto sopra indicato risulta conforme alle disposizioni imposte dalle seguenti direttive:

- Direttiva 2014/53/UE (RED)
  - Protezione della salute (art. 3(1)(a)): EN 62479:2010
  - Sicurezza elettrica (art. 3(1)(a)): EN 60950-1:2006 + A11:2009 + A12:2011 + A1:2010 + A2:2013
  - Compatibilità elettromagnetica (art. 3(1)(b)): EN 301 489-1 V2.2.0:2017; EN 301 489-3 V2.1.1:2017
  - Spettro radio (art. 3(2)): EN 300 220-2 V3.1.1:2017

**Ente notificato:** CTC advanced GmbH, ID 0682, certificato di registrazione Q814583T-14-2 (Allegato IV Direttiva 2014/53/UE)

Luogo e Data: Oderzo, 05/04/2017

Ing. **Roberto Griffa**  
(Amministratore Delegato)

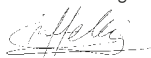

## DÉCLARATION DE CONFORMITÉ UE (N° 502/Nemo Vibe) (uniquement pour NEMOVIBE)

**Note** – Le contenu de cette déclaration correspond en tous points au document officiel déposé au siège de la société Nice S.p.A., et plus particulièrement, à sa dernière révision disponible avant l'impression de cette notice technique. Le présent texte a été réadapté pour des raisons d'édition. Une copie de la déclaration originale peut être demandée à Nice S.p.A. (TV) Italy.

Révision : **2** ; Langue : **FR**

• **Nom du fabricant** : Nice S.p.A. • **Adresse** : Via Pezza Alta N°13, 31046 Rustigné di Oderzo (TV) Italy • **Type de produit** : Capteur climatique via radio • **Modèle/Type** : NEMOVIBE • **Accessoires** : aucun.

Je soussigné, Roberto Griffa, en qualité de Chief Executive Officer, déclare sous mon entière responsabilité que le produit susmentionné est conforme aux dispositions prescrites par les directives suivantes :

- Directive 2014/53/UE (RED)
  - Protection de la santé (art. 3(1)(a)) : EN 62479:2010
  - Sécurité électrique (art. 3(1)(a)) : EN 60950-1:2006 + A11:2009 + A12:2011 + A1:2010 + A2:2013
  - Compatibilité électromagnétique (art. 3(1)(b)) : EN 301 489-1 V2.2.0:2017; EN 301 489-3 V2.1.1:2017
  - Spectre radio (art. 3(2)) : EN 300 220-2 V3.1.1:2017

**Organisme notifié** : CTC advanced GmbH, N° d'identification 0682, certificat d'accréditation Q814583T-14-2 (Annexe IV de la Directive 2014/53/UE)

Lieu et date : Oderzo, 05/04/2017

(Chief Executive Officer) Ing. **Roberto Griffa**

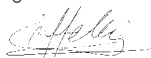

## Conformité aux normes CNR-210 et aux normes FCC (Partie 15) (uniquement pour NEMOVIBE/U)

Le présent appareil est conforme aux normes CNR-210 d'Industrie Canada, applicables aux appareils radio exempts de licence, et à la Partie 15 des normes FCC des Etats-Unis d'Amérique. L'exploitation est autorisée aux deux conditions suivantes : (1) l'appareil ne doit pas produire de brouillage; (2) l'utilisateur de l'appareil doit accepter tout brouillage radioélectrique subi, même si le brouillage est susceptible d'en compromettre le fonctionnement.

Toutes les changements ou les modifications apportés à cet appareil, sans l'autorisation expresse du fabricant, pourrait annuler l'autorité de l'utilisateur à utiliser l'équipement.

## DECLARACIÓN DE CONFORMIDAD UE (N. 502/Nemo Vibe) (sólo para NEMOVIBE)

**Nota** - El contenido de esta declaración corresponde a lo declarado en el documento oficial depositado en la sede de Nice S.p.A. y, en particular, a su última revisión disponible antes de la impresión de este manual. El texto ha sido readaptado por motivos de impresión. No obstante, es posible solicitar una copia de la declaración original a Nice S.p.A. (TV) Italy.

Revisión: 2; Idioma: **ES**

• **Nombre del fabricante:** Nice S.p.A. • **Dirección:** Via Pezza Alta n°13, 31046 Rustignè di Oderzo (TV) Italy • **Tipo de producto:** Sensor climático vía radio • **Modelo/Tipo:** NEMOVIBE • **Accesorios:** ninguno.

El que suscribe, Roberto Griffa, en su carácter de Chief Executive Officer, declara bajo su responsabilidad que el producto antedicho es conforme a las disposiciones de las siguientes directivas:

- Directiva 2014/53/UE (RED)
  - Protección de la salud (art. 3(1)(a)): EN 62479:2010
  - Seguridad eléctrica (art. 3(1)(a)): EN 60950-1:2006 + A11:2009 + A12:2011 + A1:2010 + A2:2013
  - Compatibilidad electromagnética (art. 3(1)(b)): EN 301 489-1 V2.2.0:2017; EN 301 489-3 V2.1.1:2017
  - Espectro radio (art. 3(2)): EN 300 220-2 V3.1.1:2017

**Ente notificado:** CTC advanced GmbH, ID 0682, certificado de registro Q814583T-14-2 (Anexo IV Directiva 2014/53/UE)

Lugar y fecha: Oderzo, 05/04/2017

(Chief Executive Officer) Ing. **Roberto Griffa**

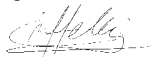

## Conformidad con normas RSS-210 y con normas FCC (Parte 15) (sólo para NEMOVIBE/U)

Este producto cumple con las normas RSS-210 para la Industria de Canadá, aplicables a productos exentos de licencia de radio, y con las disposiciones establecidas en la parte 15 de las normas FCC de los Estados Unidos de América. El funcionamiento está sujeto a estas dos condiciones: (1) el producto no debe causar interferencias; (2) el producto debe aceptar cualquier interferencia recibida, incluidas posibles interferencias que podrían causar un funcionamiento no adecuado de el producto.

Los cambios o modificaciones de este producto, sin la autorización expresa del fabricante, podrá invalidar la facultad del usuario para poner en funcionamiento este dispositivo.

# EU-KONFORMITÄTSERKLÄRUNG

(Nr. 502/Nemo Vibe) (nur für das NEMOVIBE)

**Hinweis** - Der Inhalt dieser Konformitätserklärung entspricht dem Inhalt der offiziellen Unterlagen, die sich im Firmensitz der Nice S.p.A. befinden, und insbesondere der vor dem Druck dieser Anleitung verfügbaren letzten Revision. Dieser Text wurde aus redaktionellen Gründen angepasst. Eine Kopie der Originalerklärung kann bei Nice S.p.A. (TV) Italy.

Revision: **2**; Sprache: **DE**

- **Herstellername:** Nice S.p.A.
- **Adresse:** Via Pezza Alta 13, 31046 Rustignè, Oderzo (TV) Italy
- **Produkttyp:** Funk-Klimasensor
- **Modell/Typ:** NEMOVIBE
- **Zubehör:** keins.

Der Unterzeichner Roberto Griffa erklärt hiermit eigenverantwortlich in seiner Funktion als Chief Executive Officer, dass das oben genannte Produkt die Bestimmungen der folgenden Richtlinien erfüllt:

- Richtlinie 2014/53/EU (RED)
  - Schutz der Gesundheit (Art. 3(1)(a)): EN 62479:2010
  - Elektrische Sicherheit (Art. 3(1)(a)): EN 60950-1:2006 + A11:2009 + A12:2011 + A1:2010 + A2:2013
  - Elektromagnetische Verträglichkeit (Art. 3(1)(b)): EN 301 489-1 V2.2.0:2017; EN 301 489-3 V2.1.1:2017
  - Funkspektrum (Art. 3(2)): EN 300 220-2 V3.1.1:2017

**Akkreditierungsstelle:** CTC advanced GmbH, ID 0682, Registrierungszertifikat Q814583T-14-2 (Anhang IV Richtlinie 2014/53/EU)

Ort und Datum: Oderzo, 05.04.2017

Ing. **Roberto Griffa**  
(Chief Executive Officer)

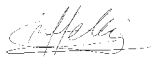

## DEKLARACJA ZGODNOŚCI UE

(Nr 502/Nemo Vibe) (tylko dla NEMOVIBE)

**Uwaga** – Zawartość niniejszej deklaracji zgodności odpowiada oświadczeniom znajdującym się w oficjalnym dokumencie złożonym w siedzibie firmy Nice S.p.A., w szczególności ostatnim zmianom dostępnym przed wydrukowaniem niniejszej instrukcji. Niniejszy tekst został dostosowany w celach wydawniczych. Kopię oryginalnej deklaracji można uzyskać w siedzibie spółki Nice S.p.A. (TV) Italy.

Wydanie: **2**; Język: **PL**

- **Nazwa Producenta:** Nice S.p.A.
- **Adres:** Via Pezza Alta n°13, 31046 Rustignè di Oderzo (TV) Italy
- **Typ produktu:** Klimatyczny czujnik radiowy
- **Model/Typ:** NEMOVIBE
- **Urządzenia dodatkowe:** brak.

Niżej podpisany, Roberto Griffa, Chief Executive Officer, oświadcza na własną odpowiedzialność, że wyżej wymieniony produkt jest zgodny z następującymi dyrektywami:

- Dyrektywa 2014/53/UE (RED)
  - Ochrona zdrowia (art. 3(1)(a)): EN 62479:2010
  - Bezpieczeństwo elektryczne (art. 3(1)(a)): EN 60950-1:2006 + A11:2009 + A12:2011 + A1:2010 + A2:2013
  - Kompatybilność elektromagnetyczna (art. 3(1)(b)): EN 301 489-1 V2.2.0:2017; EN 301 489-3 V2.1.1:2017
  - Widmo radiowe (art. 3(2)): EN 300 220-2 V3.1.1:2017

**Jednostka notyfikowana:** CTC advanced GmbH, ID 0682, certyfikat rejestracyjny Q814583T-14-2 (Załącznik IV Dyrektywy 2014/53/UE)

Miejsce i Data: Oderzo, 05/04/2017

Inż. **Roberto Griffa**  
(Chief Executive Officer)

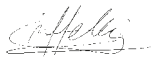

## **EU-VERKLARING VAN OVEREENSTEMMING** **(N. 502/Nemo Vibe) (alleen voor het NEMOVIBE)**

**N.B.** – De inhoud van deze verklaring stemt overeen met hetgeen verklaard is in het officiële document dat is neergelegd bij de vestiging van Nice S.p.A., en in het bijzonder met de laatste revisie hiervan die vóór het afdrukken van deze handleiding beschikbaar was. Onderstaande tekst is om redactionele redenen aangepast. Een kopie van de originele verklaring kan worden aangevraagd bij Nice S.p.A. (TV) Italy.

Revisie: **2**; Taal: **NL**

- **Naam fabrikant:** Nice S.p.A.
- **Adres:** Via Pezza Alta 13, 31046 Rustignè di Oderzo (TV) Italy
- **Type product:** Draadloze klimaatsensor
- **Model/type:** NEMOVIBE
- **Uitrustingen:** geen.

Ondergetekende Roberto Griffa verklaart onder eigen verantwoordelijkheid als Chief Executive Officer dat het hierboven vermelde product voldoet aan de vereisten van de volgende richtlijnen:

- Richtlijn 2014/53/EU (RED-richtlijn)
  - Bescherming van de gezondheid (art. 3(1)(a)): EN 62479:2010
  - Elektrische veiligheid (art. 3(1)(a)): EN 60950-1:2006 + A11:2009 + A12:2011 + A1:2010 + A2:2013
  - Elektromagnetische compatibiliteit (art. 3(1)(b)): EN 301 489-1 V2.2.0:2017; EN 301 489-3 V2.1.1:2017
  - Radiospectrum (art. 3(2)): EN 300 220-2 V3.1.1:2017

**Aangemelde instantie:** CTC advanced GmbH, ID 0682, inschrijvingsbewijs Q814583T-14-2 (Bijlage IV Richtlijn 2014/53/EU)

Plaats en datum: Oderzo, 05/04/2017

Ing. **Roberto Griffa**  
(Chief Executive Officer)

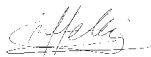



**Nice**

**Nice S.p.A.**

Via Pezza Alta, 13  
31046 Oderzo TV Italy  
info@niceforyou.com

[www.niceforyou.com](http://www.niceforyou.com)

IS0333A02MM\_06-09-2017